

書部五三原松師教學畫校學範師常尋縣山岡

# 帖畫鍊學小

四之卷

版歲校學範師常尋縣山岡

6

K 1207

4

○輪廓略畫



人萬物ノ見ルニ當テ其物體ノ位置ト遠近ト因テ形狀ノ種々ニ變化スルヲ見ル可シ此畫ハ元來目ニ視ユルマ、ノ形狀ヲ寫スモノナレバ先ツ

本篇第一圖地平線ハ即チ眼目ノ高サヲ示シ甲乙丙ノ三圖ハ皆方柱ニシテ其各面ノ眼目ニ平行ス



此圖ハ皆不透明體トシテ示シタルモノト知ル可シ  
甲ハ吾人ノ右方ニアリ故ニ其前傍面及左傍面ノ二面ヲ見レハ上端面ノ如キハ眼目ノ上ニ在ルヲ以テ見ルコトヲ得ザルナリ

乙ハ吾人ノ左方ニ在リ故ニ前ノ理ニ因テ前右ノ二傍面ヲ見ルコトヲ得且ツ其上端面眼目ノ下ニアルヲ以テ亦見ルコトヲ得ルナリ

第二圖甲モ方柱ノ一部ナレハ其各傍面何レモ吾人ノ眼目ニ並行セザルモノニシテ其各邊亦遠近ニ因テ大小アリ

乙ハ同柱ニシテ其兩端面ニ現ハル、橢圓ノ短徑地平線ヲ距ルニ從フテ漸ク長伸スルヲ示ス

丙ハ箱蓋半開ノ狀ナリ凡テ此ノ如ク橢圓ニ依テ開閉スルモノハ常ニ弧狀ヲナシテ進ムモノナルガ故ニ之ヲ側面ヨリ見ルハ其長サニ於テ變化アルコトナリ

アルコトナリ

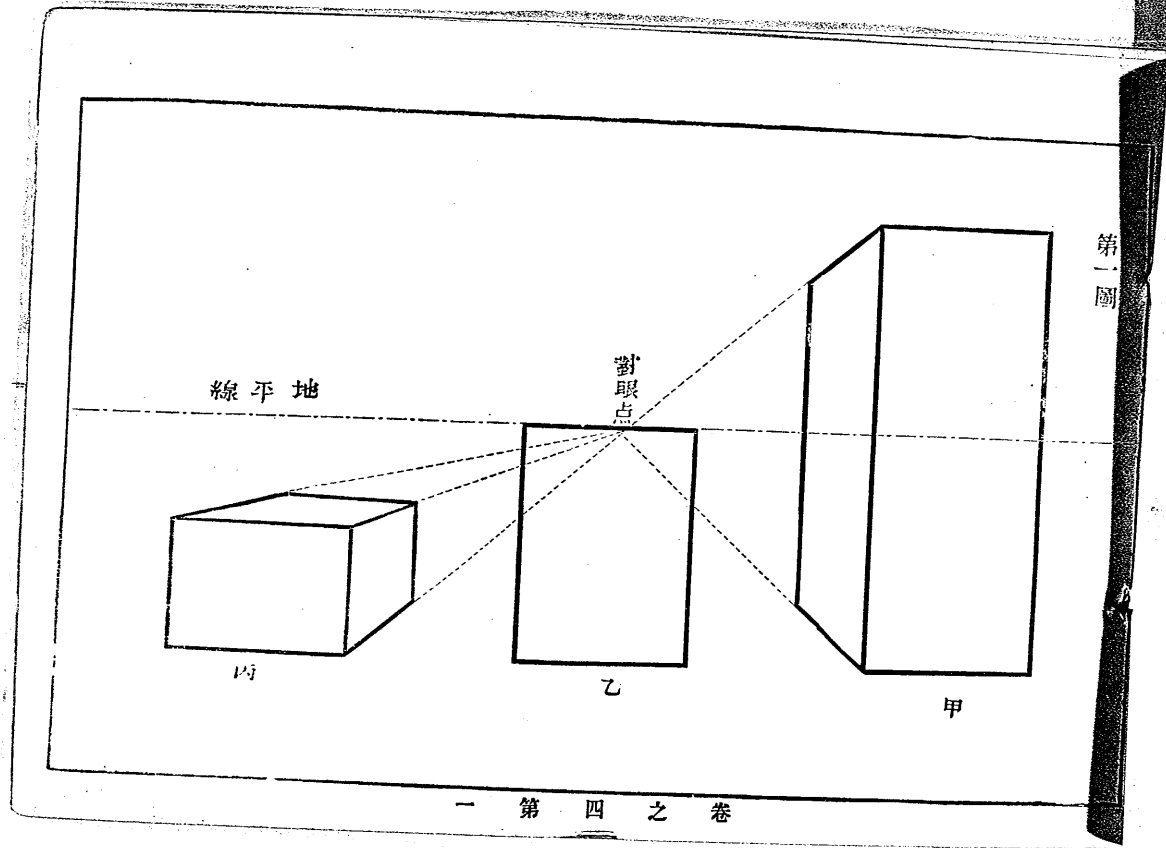

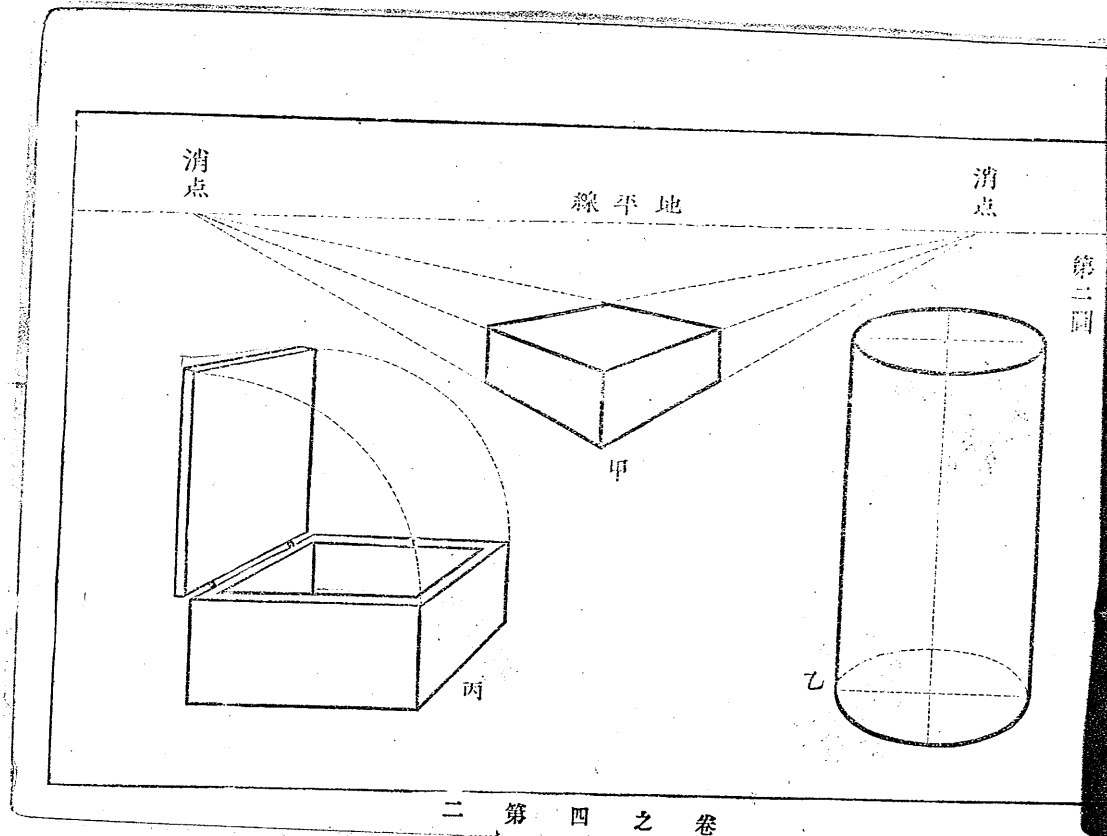

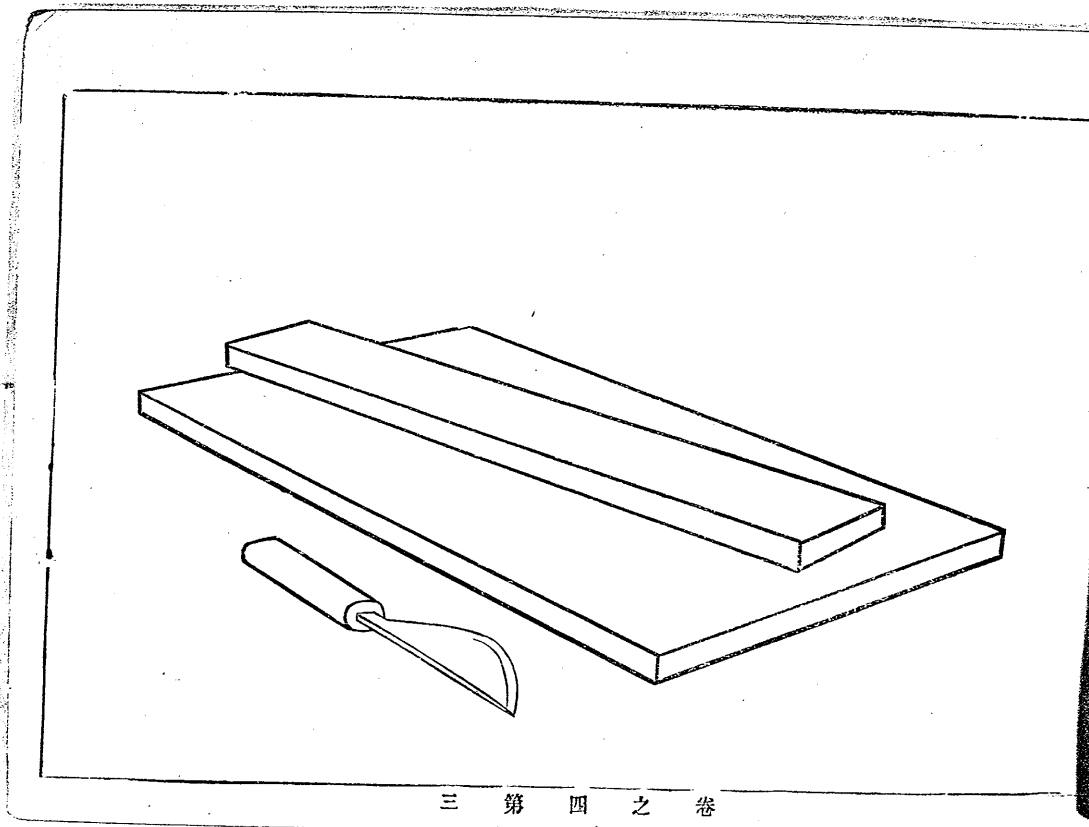

三 第 四 之 卷

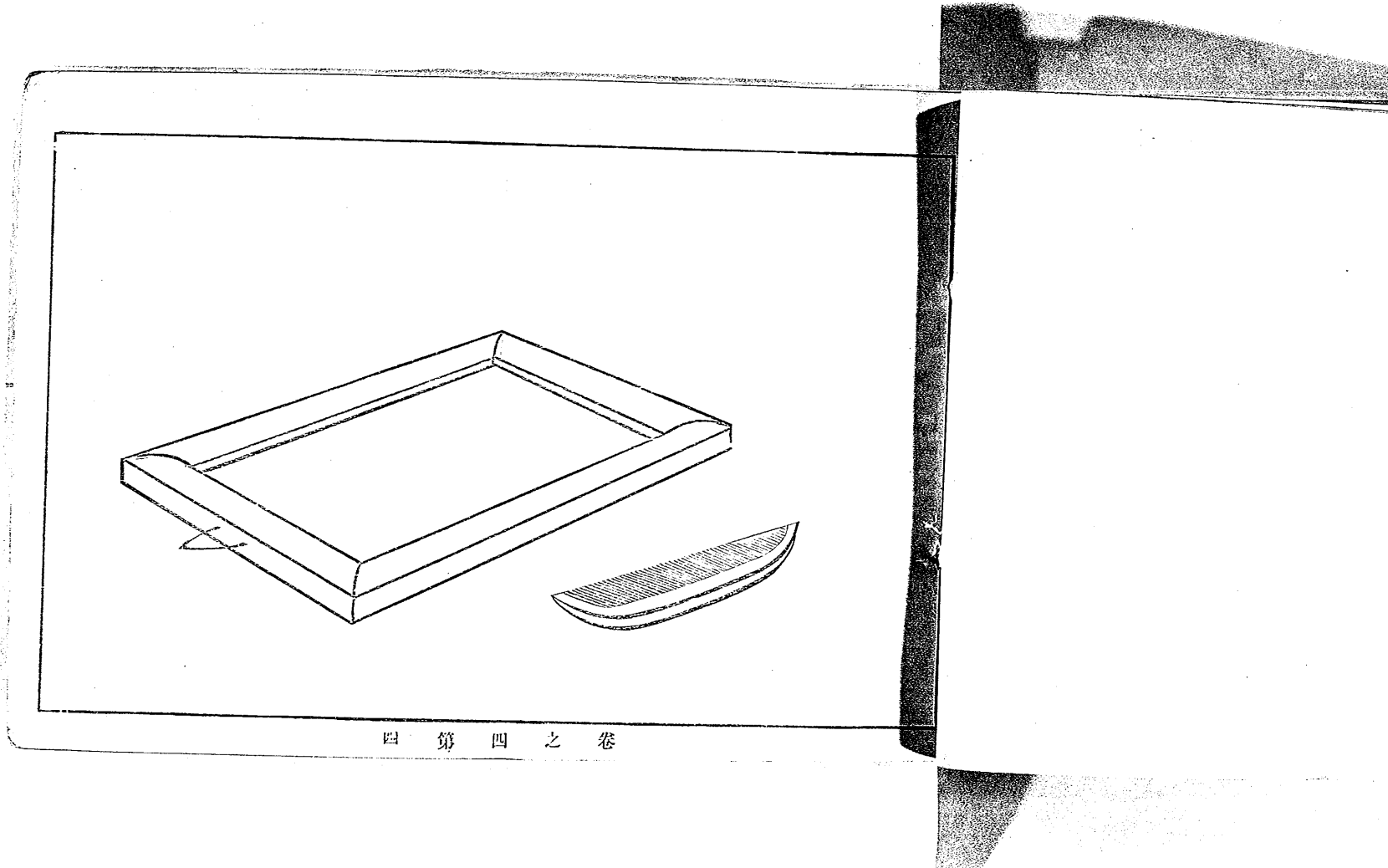

四 第 四 之 卷

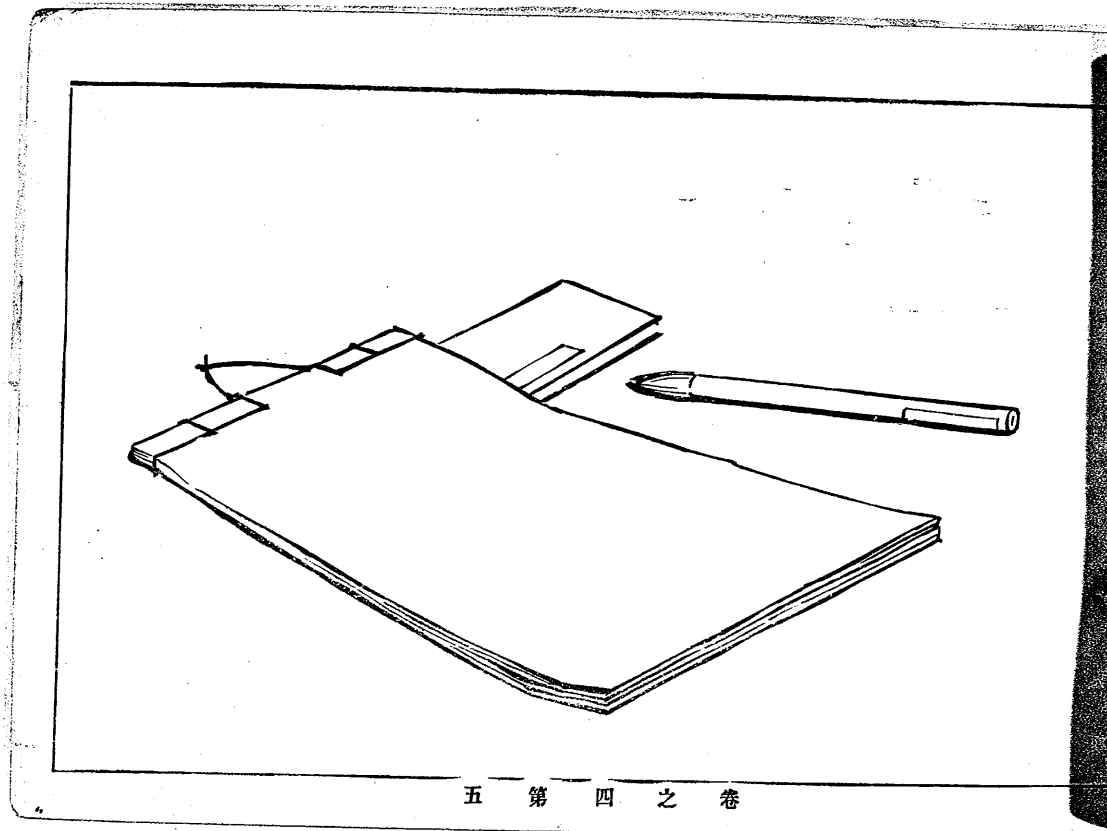

五 第 四 之 卷

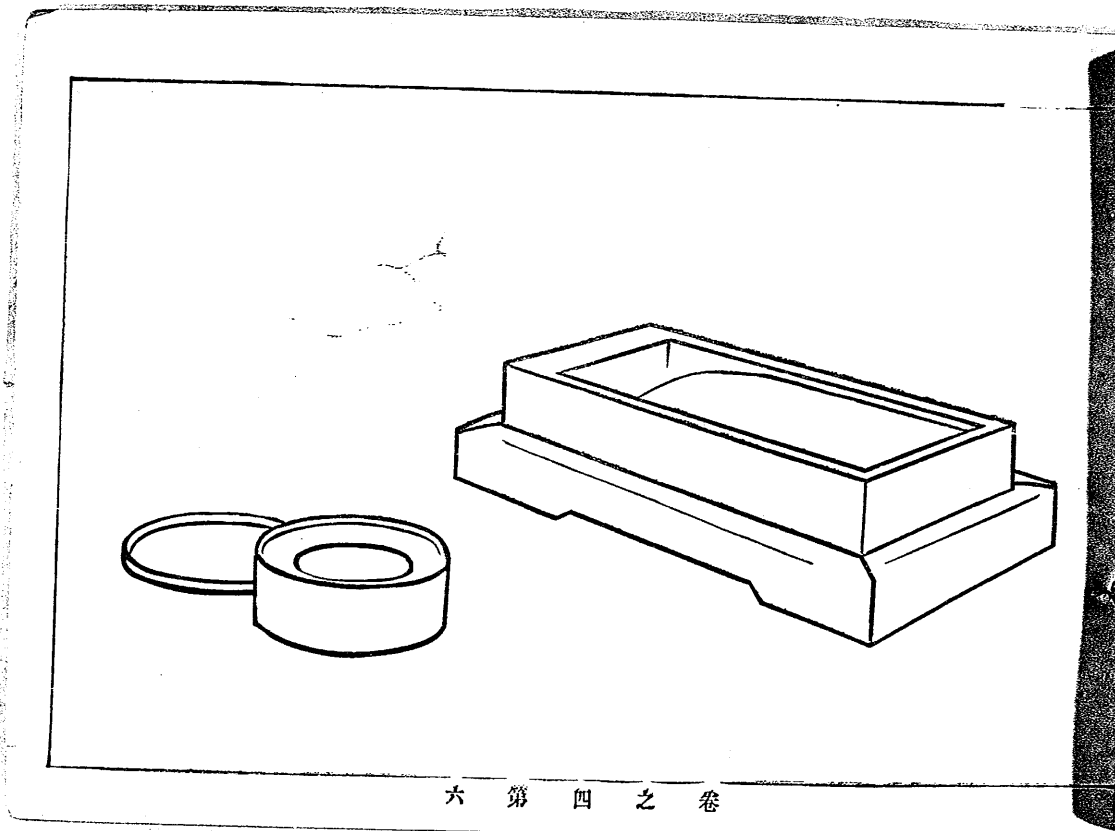

六 第 四 之 卷



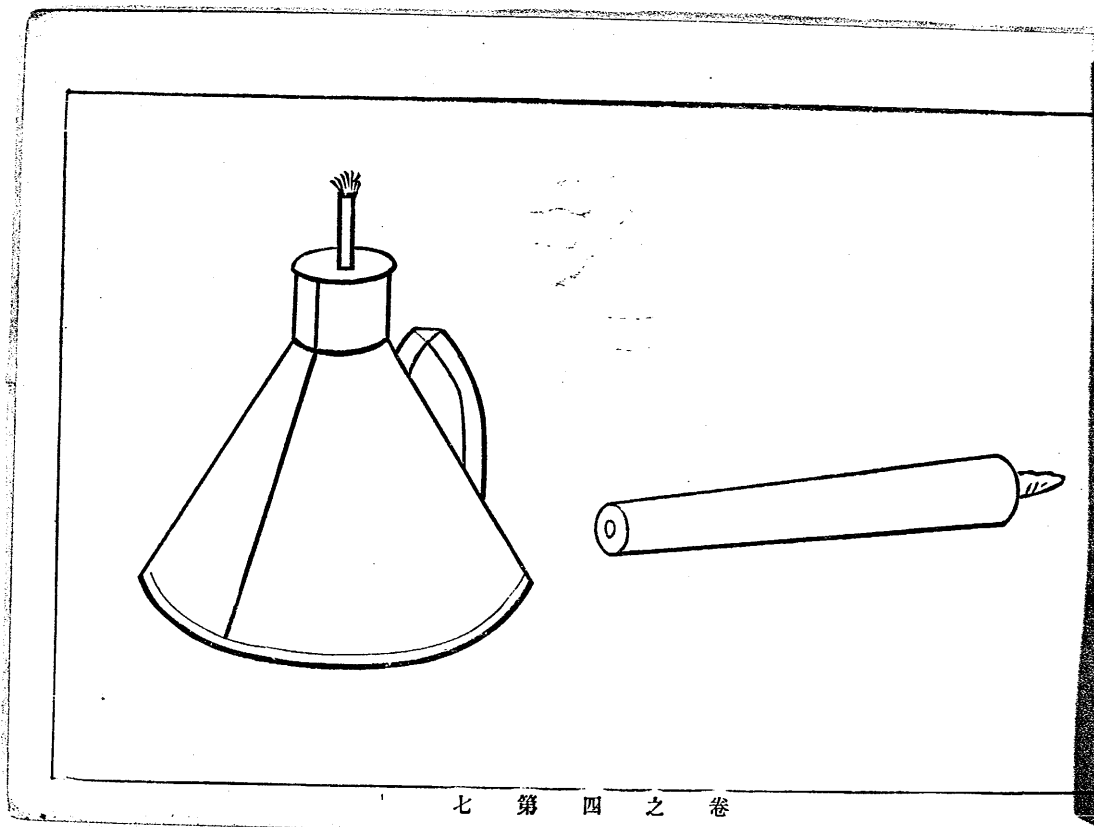

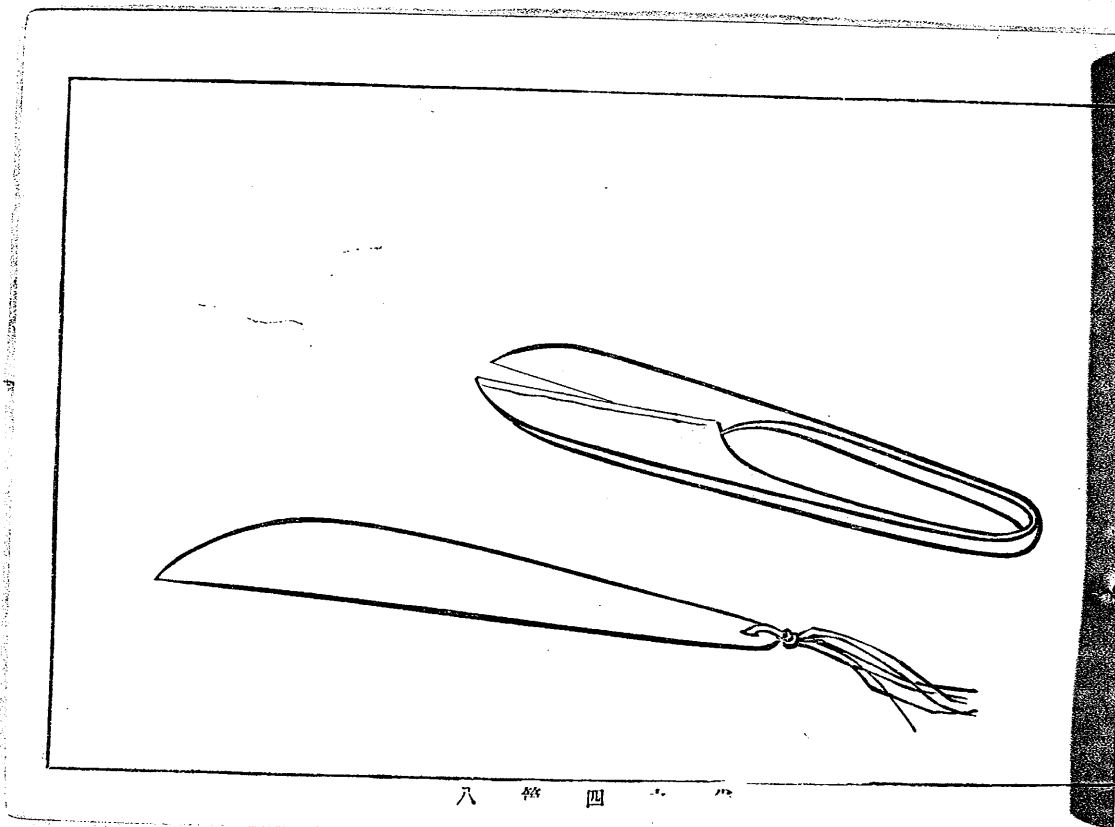

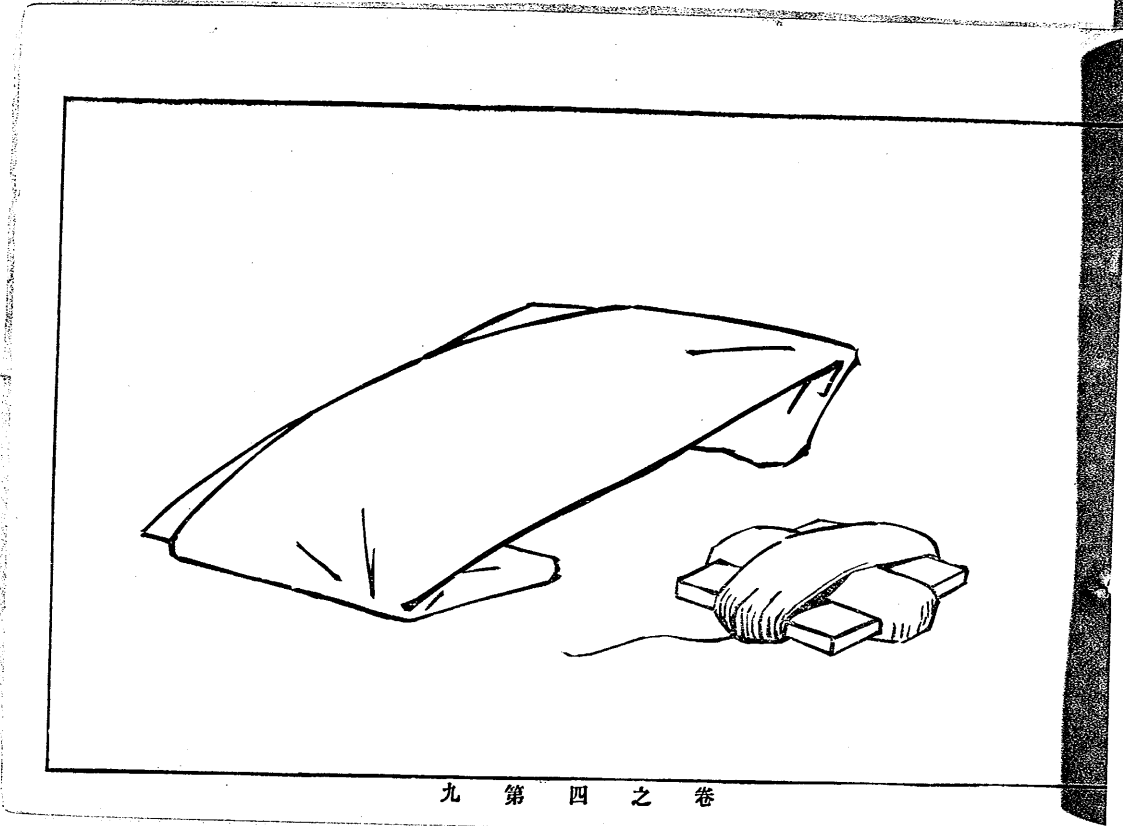

九 第 四 之 卷

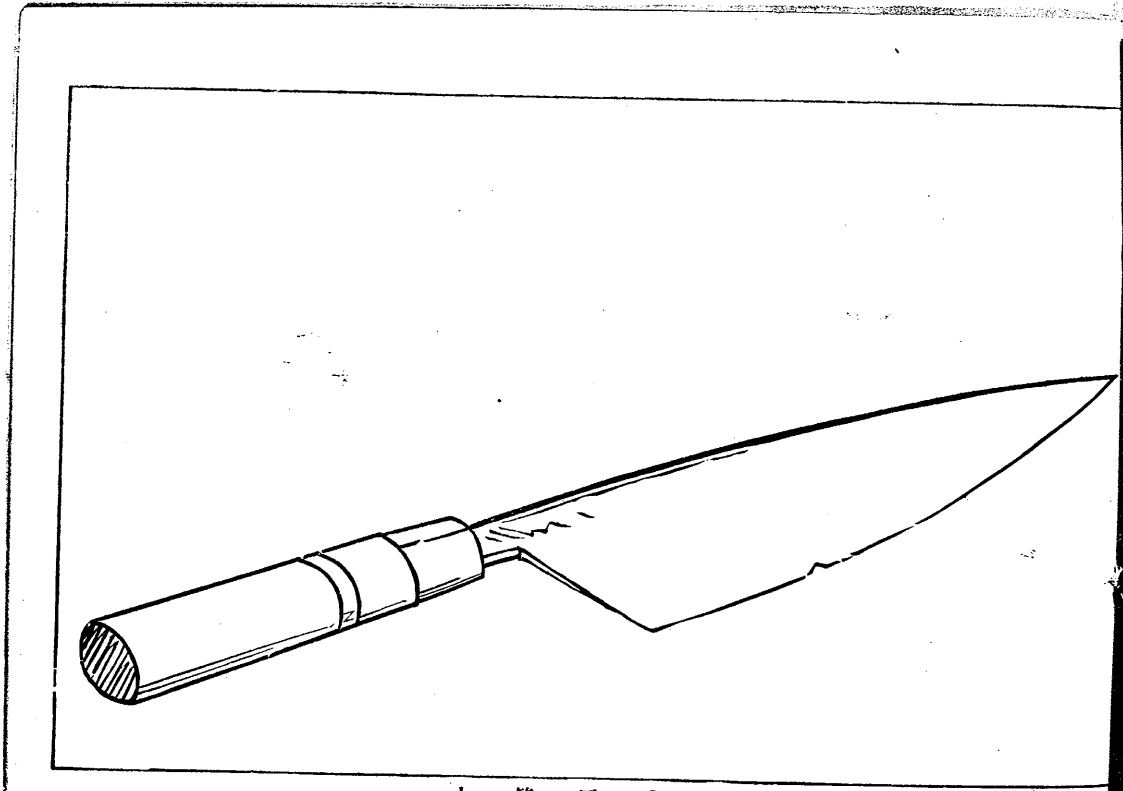

卷之四第十

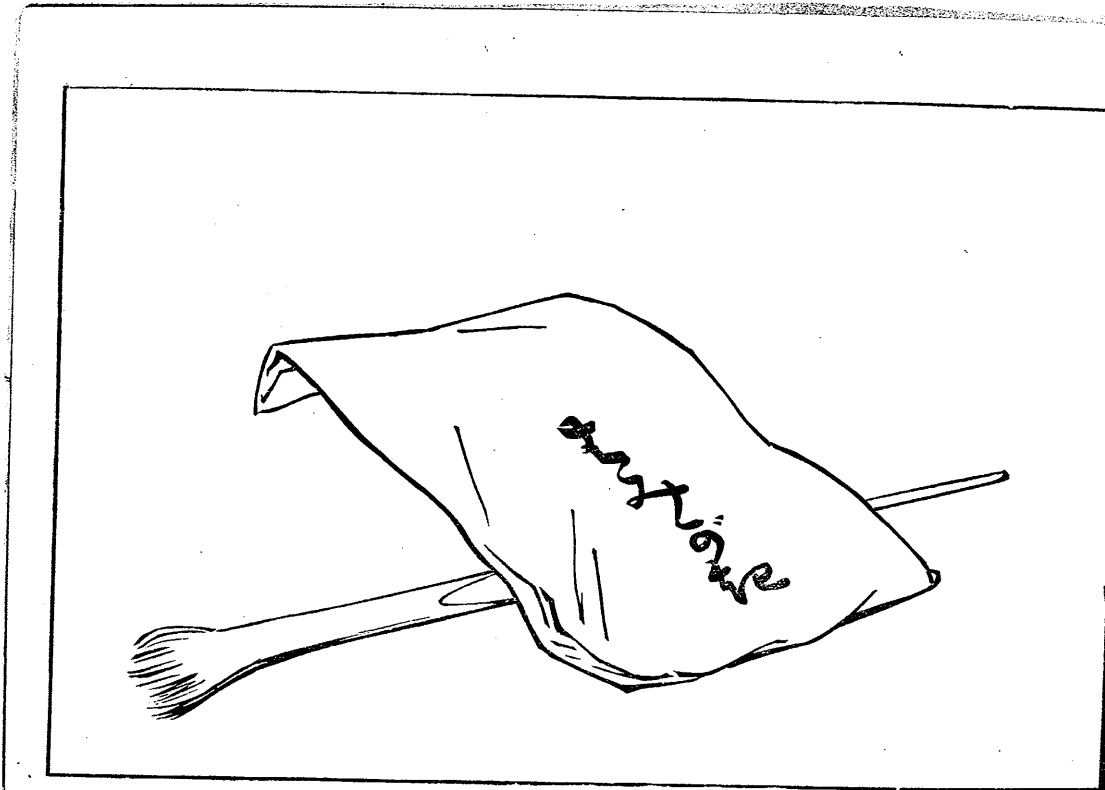

一七第四之卷

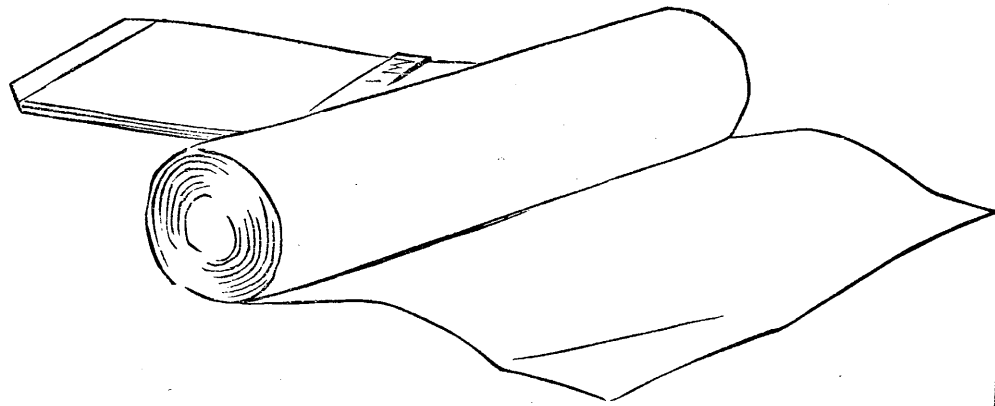

二 十 第 四 之 卷

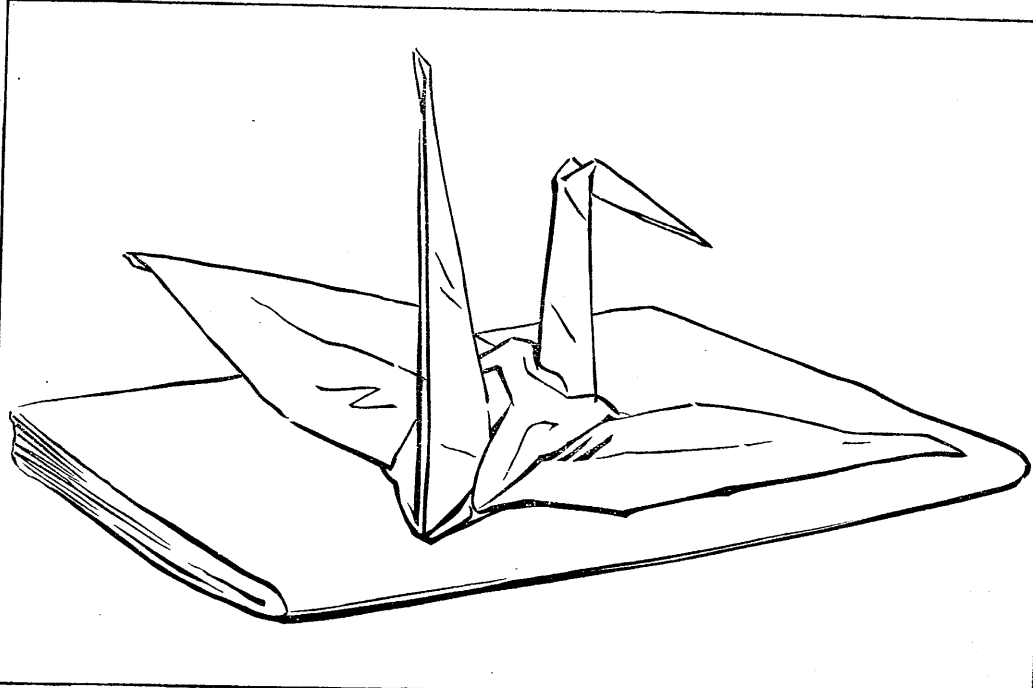

三 十 第 四 之 卷

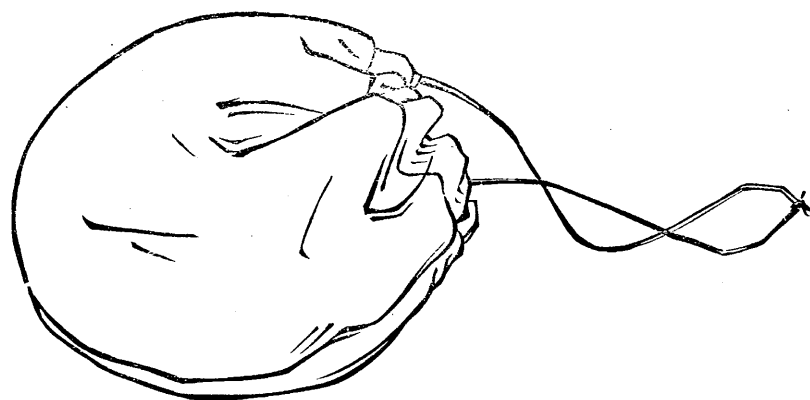

卷之四十四



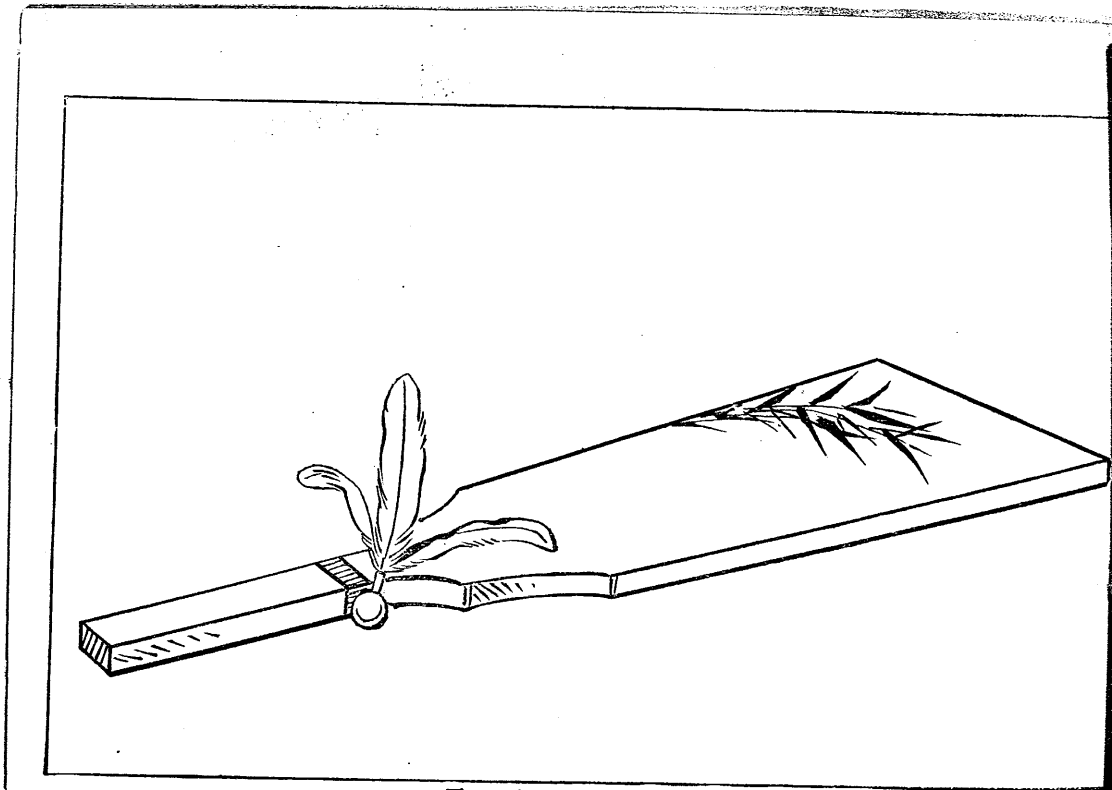

卷之四十五

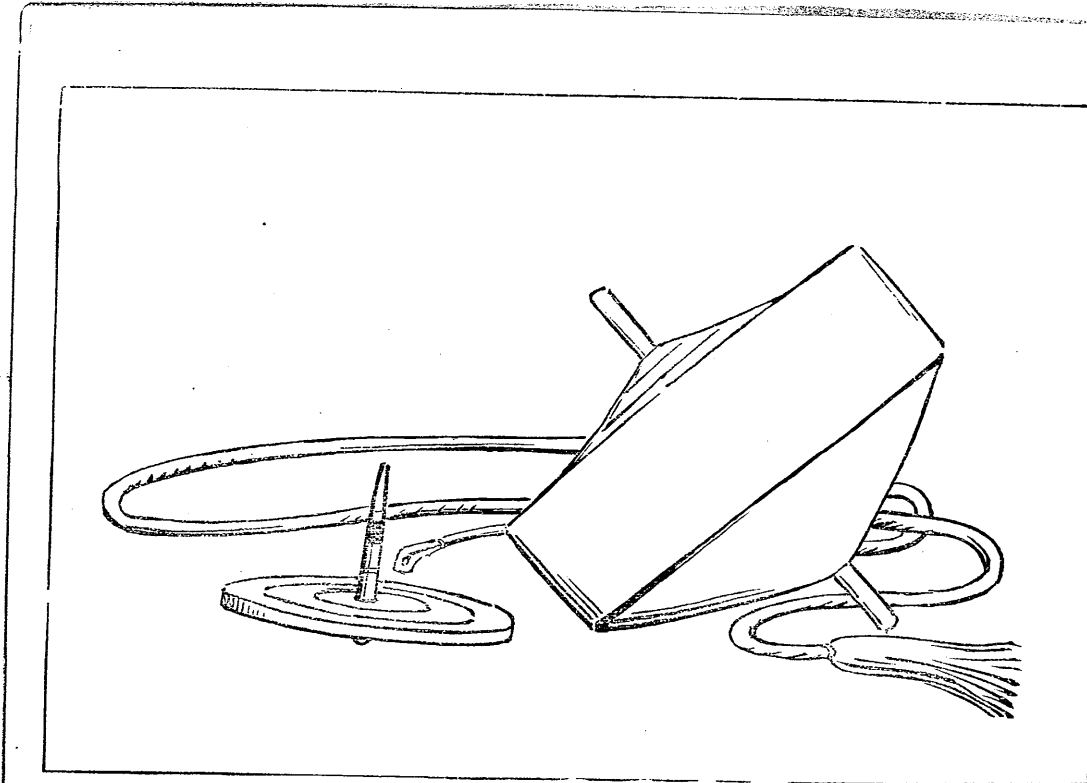

卷之四第十六

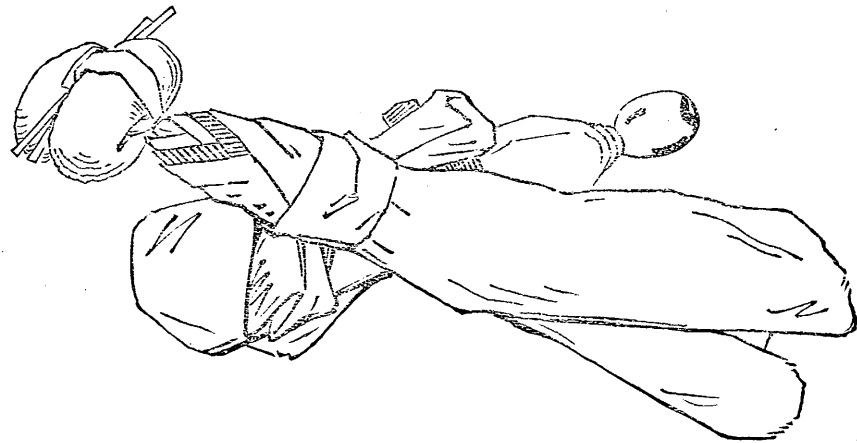

卷之四十七

○復書及聽書ノ方法

復書及聽書ハ記憶力ヲ培養シ或ハ注意ヲ密ニスル等ノ効用頗ル多シト雖<sub>レ</sub>其方法稍ヤ高尙ナルヲ以テ小學校ニ於テ之ヲ實施スルコト少シト雖其如何ナルモノタルヲ知ラシメンガ爲メ發ニ其方法ノミヲ示ス

復書

復書ハ一度臨本或ハ教師ノ塗板ニ示セル書ニ依テ一枚ヲ描キタル後其臨本或ハ教師ノ示セル書ヲ敢テ再ビ其書ヲ書クモノニシテ記憶力ヲ培養スルニ最モ適切ナル方法ナリ其順序大畧左ノ如シ

第一 直線向面畧書 線ノ短長面積ノ如何ヲ記憶スベシ

第二 曲線向面畧書 專ラ曲線ノ曲度ヲ記憶スベシ

第三 雜線向面畧書 雜線トハ曲度ヲ異ニセル種々ノ曲線ノ混淆ヨリ成リ立ツ形ニシテ只曲直二線ノ混淆セルモノヲ云フニ非ザレバ宜シク各部ニ於テ線ノ種類ヲ觀察シ且其各部ノ曲度ヲ記憶スベキナリ

第四 直線輪廓畧書 遠近大小等形狀變化ノ記憶ヲ要ス

第五 曲線輪廓畧書 記憶ノ要點則ニ同シ

第六 施影略書 以上五項ノ記憶ニ陰影ノ濃淡ヲ併セテ記憶ス可シ

復書ニハ別ニ練習ノ書ヲ附セズ之ヲ學バント欲スルモノハ前六項ノ各種ニ就テ之ヲ練習ス可シ

聽畫

此畫ハ教師ノ口稱ニ應シテ畫クモノニシテ言語ヲ練習シ注意ヲ密ニスルノ効アリ

例

教師曰ク各邊ノ長凡ソ一寸ノ正方形ヲ作レ

生徒

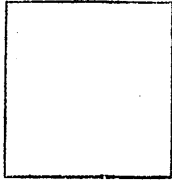

ヲ畫ク

教師又曰ク各邊ヲ二等分シ上分點ト下分點ヲ結ビ左分點ト右分點ヲ結ベ

生徒

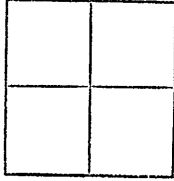

ヲ畫ク

教師曰ク左分點ヨリ下分點、下分點ヨリ右分點ト順次四分點ヲ體ゲ

生徒

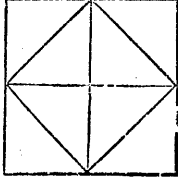

ヲ畫ク

聽畫ノ例畧ホ前ノ如シト雖モ此外教師ニ於テ何レヲ消セト命スルコトアリ別ヘハ右ノ題ニ於テ第四回目ノ命令ニ

教師曰ク初メノ正方形ヲ消セ

生徒

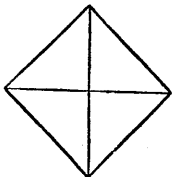

此ノ如クス等ナリ

聽書問題

三角形

(第一)一邊ノ長凡二寸ノ正三角ヲ作レ。各邊ヲ底邊トシテ正三角ヲ作

レ。  
(第二)一邊ノ長凡三寸ノ等邊三角ヲ作レ。各邊ヲ二等分セヨ。各分點  
ヲ繋テ正三角ヲ作レ初メノ等邊三角ヲ消セ

(第三)底邊ノ長凡一寸兩邊ノ長凡二寸ノ等邊三角ヲ作レ。其底邊ヲ底  
トシテ前ト同寸ノ兩邊ヲ有ツ等脚三角ヲ作レ。兩個ノ等脚三角  
ノ頂角ヲ直線ニテ繋グ

正方形

(第一)一邊ノ長凡一寸ノ正方形ヲ作レ。正方形ノ各邊ヲ一邊トシテ上  
下左右ニ四個ノ正方形ヲ作レ。初ノ正方形ヲ消セ

(第二)一邊ノ長凡二寸ノ正方形ヲ作レ。各邊ヲ三等分セヨ。上邊ノ左  
分點ト下邊ノ右分點ヲ結ベ。上邊ノ右分點ト下邊ノ左分點ヲ結  
ベ。左邊ノ上分點ト右邊ノ下分點ヲ結ベ。右邊ノ上分點ト左邊ノ  
下分點ヲ結ベ。各邊三等分中中央ノ部分ヲ消セ

(第三)各邊ノ長凡一寸五分ノ正方形ヲ作レ。二個ノ對角線ヲ作レ。各  
邊ヲ二等分セヨ。其各分點ヲ繋テ正方形ヲ作レ。又此正方形内ニ  
二個ノ對角線ヲ作レ

○ 長方形

(第一) 縦凡一寸横凡二寸ノ長方形ヲ作レ。上下二邊ヲ二等分セヨ。上分點ト下邊ノ兩端ヲ結ベ。下分點ト上邊ノ兩端トヲ結ベ。

(第二) 縦凡二寸横凡一寸ノ長方形ヲ作レ。各邊ヲ二等分セヨ。各分點ヲ結テ四邊形ヲ作レ。其四邊形内ニ二個ノ對角線ヲ作レ。初メノ長方形ヲ消セ。

○ 六角形

(第一) 一邊ノ長凡二寸ノ正三角ヲ作レ。各邊ヲ三等分セヨ。分點ヲ結テ六角形ヲ作レ。六角形ヲ存シテ其他ヲ消セ。

(第二) 各種ノ長凡二寸ノ正六角形ヲ作レ。相對スル各角ヲ結ベ。

○ 聽書ニ附テ生徒ノ注意

教師口稱中ハ生徒ニ於テ發言スルヲ不可トス。万一之ヲ聞キ漏ラシテ其圖ヲ作り給ハザルコアルモ教師ニ於テ改メテ口稱セザルモノナリ。

K12017

明治十九年十月十五日版權免許

定價八錢

明治廿年九月廿日

訂正御届

岡山縣士族

著者

松原三五郎

岡山區東中山下百四番地

岡山縣尋常師範學校藏版

製本賣弘

大坂東區南今里町聖目

前川善兵衛



備前岡山區西大寺町

同

武内彌三郎