

K110.7

45b

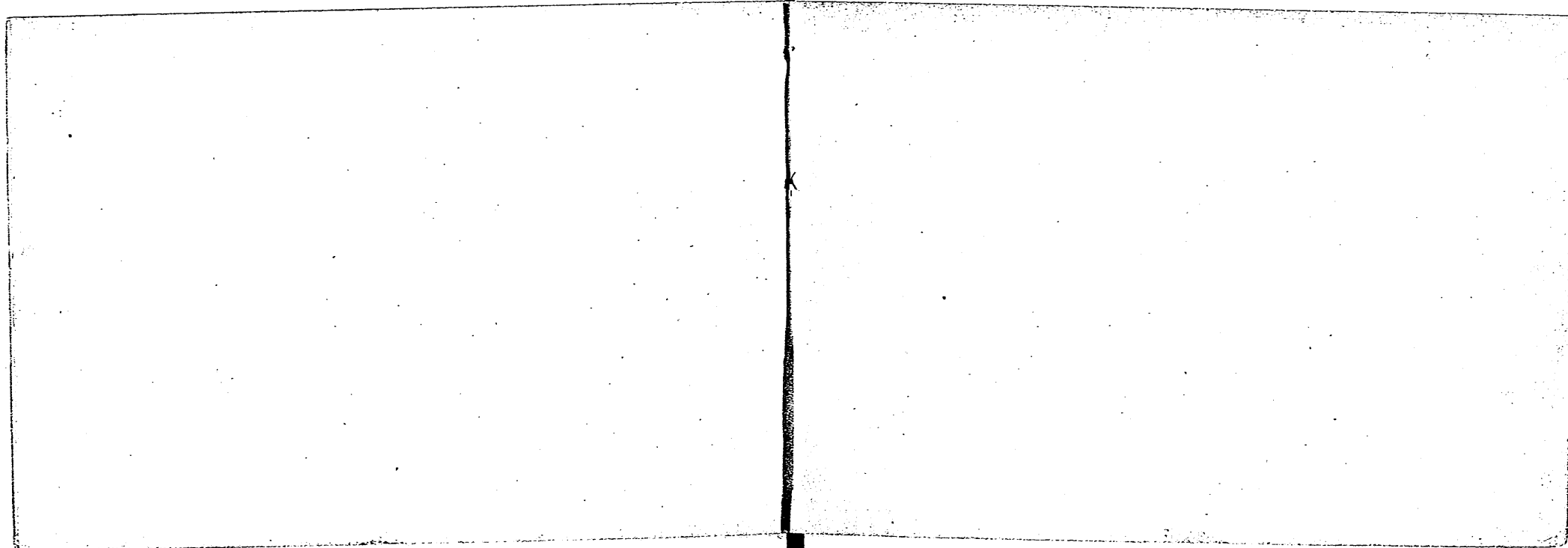

明治二十年五月十八日內務省交付

文部省

川 精 齋 帖

第一

文部省編輯寫



小學習書帖

臨寫通則

- 一 凡ソ畫ヲ臨寫スルニハ、原本ヨリモ小ニスルヲ忌ム、故ニ手腕ハ縮小ニスルヲ避ケ、運筆ハ健勁ナランニテ要ス。
- 一 本帖中變換法ヲ示サザルモノハ、假ニ原本ノ位置ヲ易ク可カラズ、原本ヲ臨寫スルニハ、第一、諸物ノ位置能ク紙面ニ收リテ、左右上下ニ偏倚セザルヲ務ムベシ、第二、諸物ノ形狀能ク正整ナルヲ務ムベシ、第三、運筆ノ精巧ナルヲ務ムベシ。
- 一 畫ヲ寫スニハ、先ヅ其大體ヲ組立ツル所ノ諸線ヨリ始メ、然ル後細小ノ部ニ及ブベシ。
- 一 筆ヲ下スニハ、先ヅ紙中左ノ上方ヨリ始メ、漸次ニ畫キテ右ノ下方ニ終ルベシ、若シ或ハ右ヨリシ、或ハ中央ヨリセバ、運筆ノ際筆痕ヲ抹去シテ、紙面ヲ穢スニ至ルベシ。
- 一 本帖中點線ヲ以テ顯ハスハ、虛線ニシテ、實線ト混ゼザラレメンガ爲ナレバ、必ズレモ之ニ倣フニ及バズ、但レ虛線ヲ畫クニハ、其質ノ堅硬ナル鉛筆ヲ尖銳ニシテ、精細ニ筆ヲ下シ、且ツ彈性脂ヲ以テ揩拭シ、易カラレムベシ。
- 一 全圖大體ノ位置既定レバ、精密ニ其形ヲ正シクシテ、一同ニ虛線ヲ揩拭シ去リテ、僅ニ其筆痕ヲ餘スラ度トシ、更ニ柔軟ナル鉛筆ヲ以テ、一時一齊ニ筆ヲ運ブベシ、中途ニシテ疑念ヲ生ジ、或ハ躊躇スルヲアル可カラズ。

凡ソ直線ヲ畫クニハ先ヅ其引カント欲スル兩端ニ
 標點ヲ設ケ然ル後虛線ヲ以テ其方向ヲ定ム能ク其
 度ニ協フヲ見テ一時一齊ニ筆ヲ運ブベシ、
 第一圖 左右ニ標點ヲ設ケ虛線ヲ以テ其方向ヲ定メ

然ル後實線ヲ畫クベシ、

第二圖 製圖ノ起手第一圖ノ法ニ倣フベシ、

第三圖及第四圖 原線ヲ寫シ終リタル後標點ヲ以テ

記セル如ク之ヲ比例ニ分ツコトヲ練習スベシ、

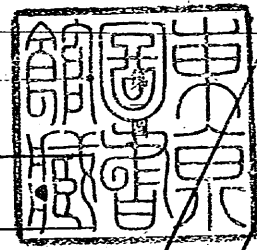

第三圖

第四圖

第二圖

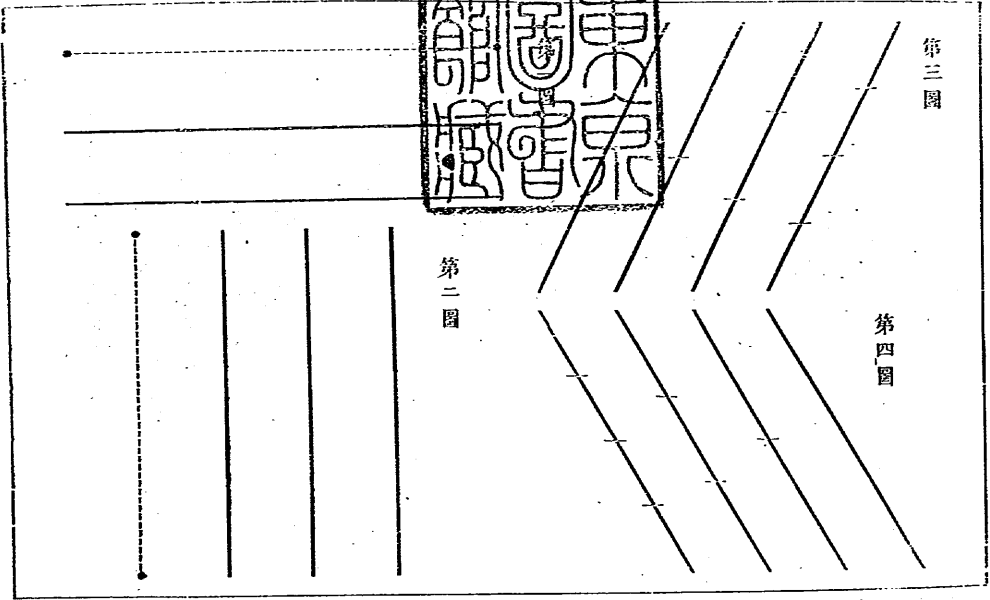

第五圖 原圖ノマヽニ模寫スベシ
 第六圖 第五圖ノ法ニ倣ヒ標點ヲ以テ示セル如ク其
 位置ヲ變換シテ寫スベシ、
 第七圖 原圖ノマヽニ模寫スベシ、
 第八圖 上方ノ實線ニ倣ヒ下方ノ線ヲ加フベシ、

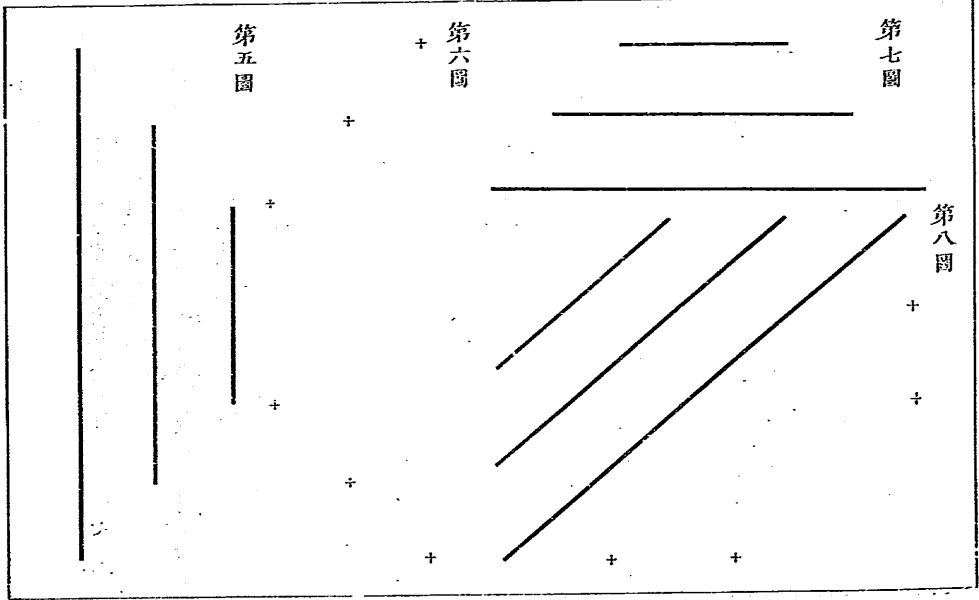
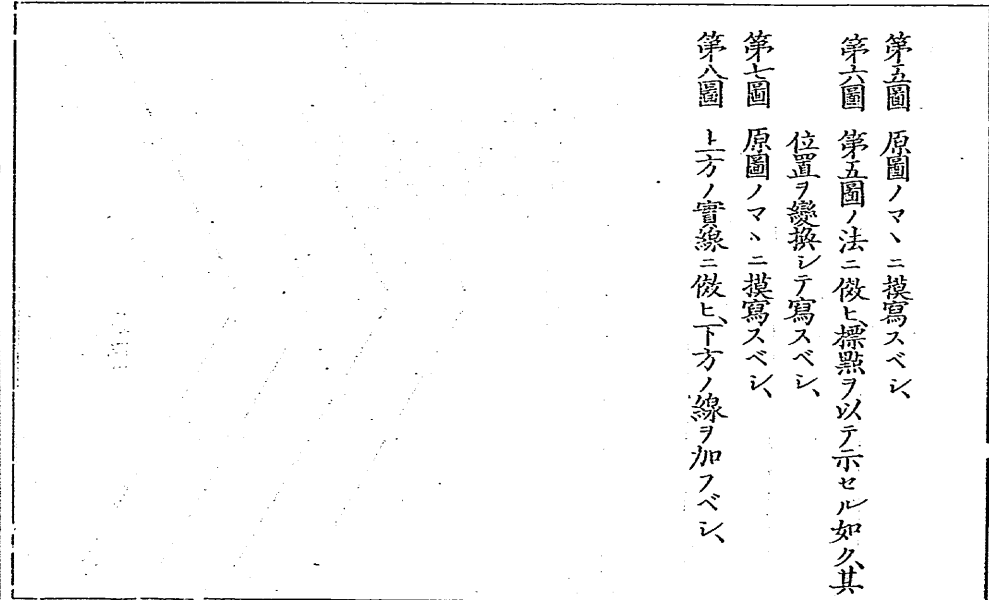

二第 編一第

第九圖 原圖ヲ摸寫シ終ル後更ニ第十圖ニ示セル如ク中央線ヲ加フベシ、
 第十一圖 原線ヲ摸寫シ終ル後更ニ第十二圖ニ示セル如ク二斜線ヲ加フベシ、

第十一圖

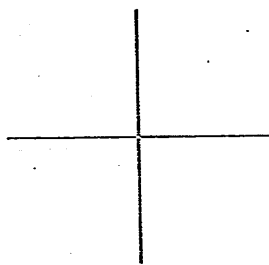

第十二圖

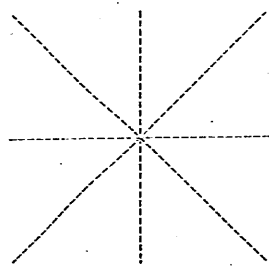

第九圖

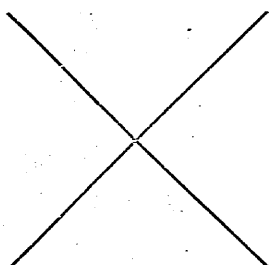

第十圖

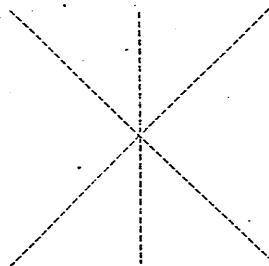

第十三圖 第十六圖ニ示セル如ク其方向ヲ轉ジテ直
 立線ヲ右方ニ畫クベシ
 第十四圖 第十七圖ニ示セル所ニ倣ヒ、二、三、二ノ如
 ク角度ヲ伸縮シテ寫スベシ
 第十五圖 第十四圖ノ法ニ倣フ、

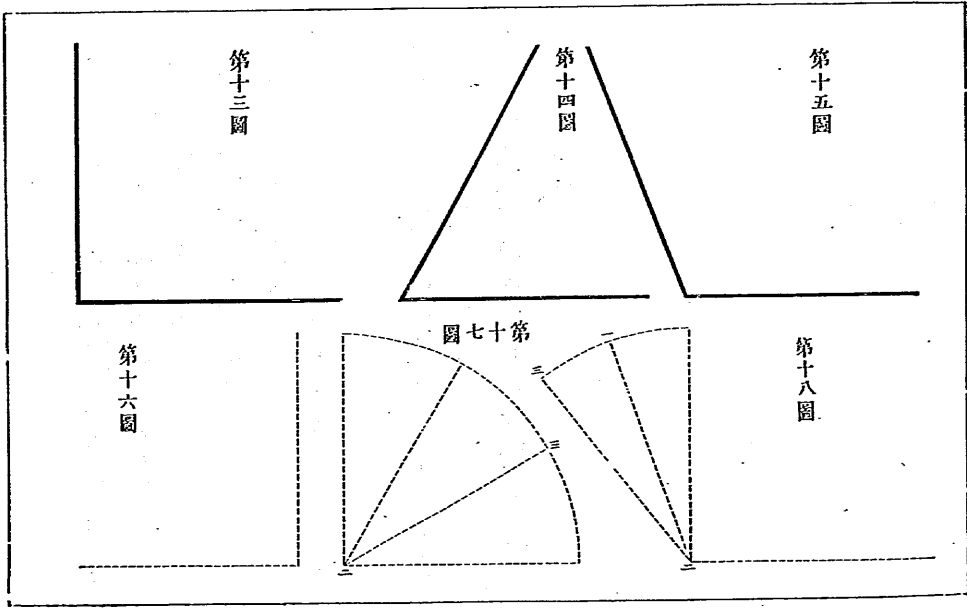

四第 紙一第

圖七十第

第十三圖

第十四圖

第十五圖

第十六圖

第十八圖

凡ソ曲線ヲ畫クニハ總テ直線ヲ基礎トシテ畫クベシ、然レモ猶ホ其方向ヲ誤リ易キモノナレバ一層注意ヲ精密ニセシコトヲ要ス、以下變換法ヲ示サザル諸圖ハ總テ原圖ノマ、ニ換寫スベキモノト知ルベシ、

第二十圖 第十九圖ニ倣ヒ其位置ヲ變換シテ寫スベシ、

第二十一圖 第十九圖ト第二十圖ヲ合セテ半圓形ト爲スベシ、

第二十二圖 第二十二圖ニ倣ヒ其位置ヲ變換シテ寫スベシ、

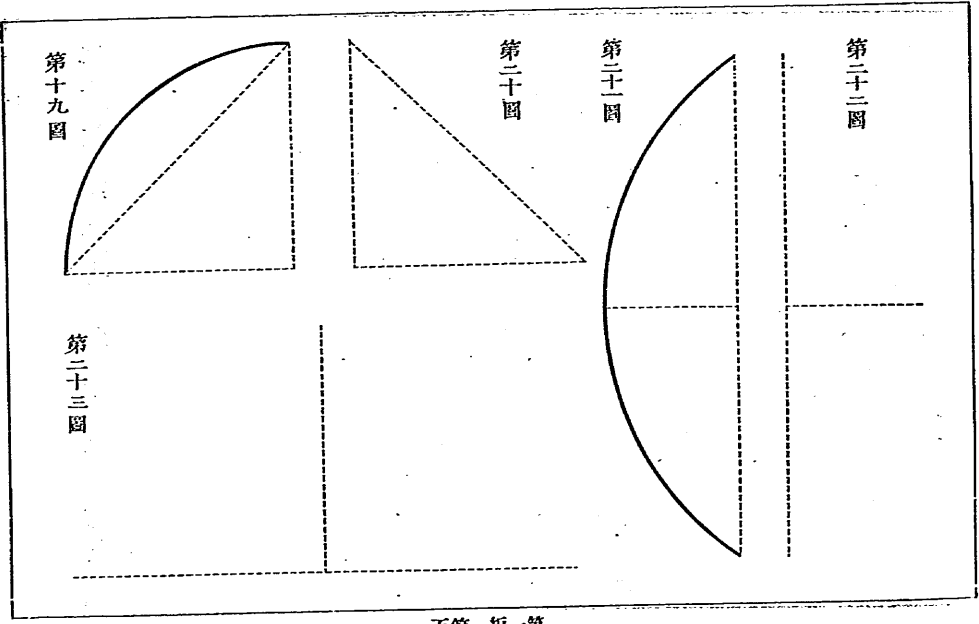

第二十七圖 第二十六圖ノ位置ヲ變換シテ寫スベシ

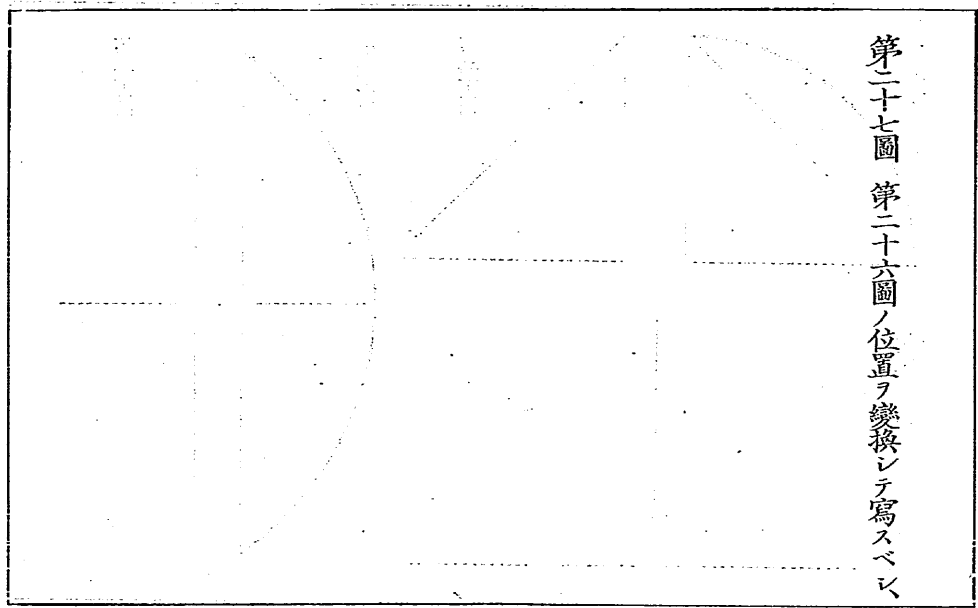

第二十六圖

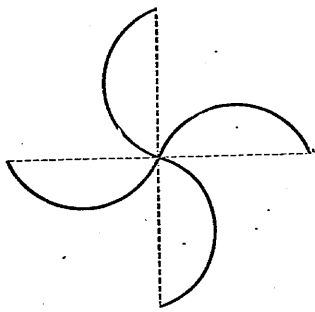

第二十七圖

第二十四圖

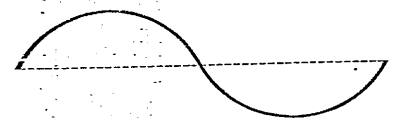

第二十五圖

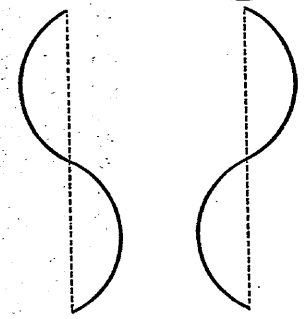

第六編 第一

第二十九圖 第二十八圖ノ位置ヲ變換シテ寫スベシ
 第三十圖 一線ヲ寫シテ更ニ延長ナラシムベシ
 第三十一圖 二線ヲ畫キテ相結合セシムベシ

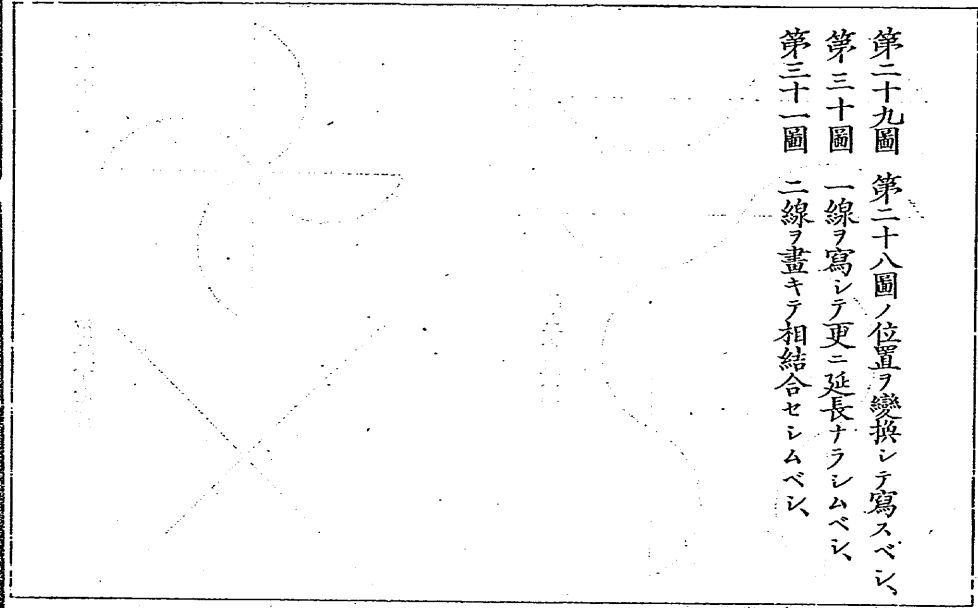

第三十一圖

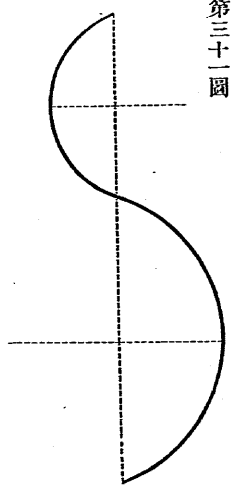

第二十八圖

第二十九圖

第三十圖

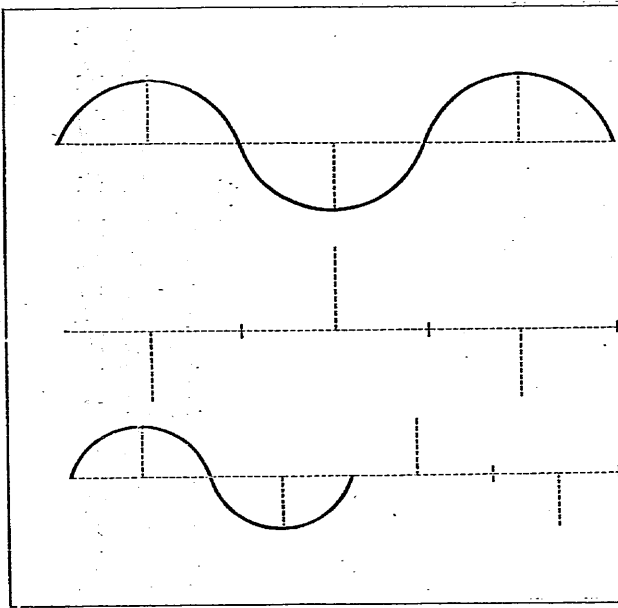

第三十二圖 第三十三圖 原圖ノマ、ニ據寫スベシ、
 第三十四圖 第三十五圖 虚線ヲ以テ示セル如ク、或
 ハ角度ヲ大ニシ、或ハ之ヲ小ニシテ畫ク
 ベシ、

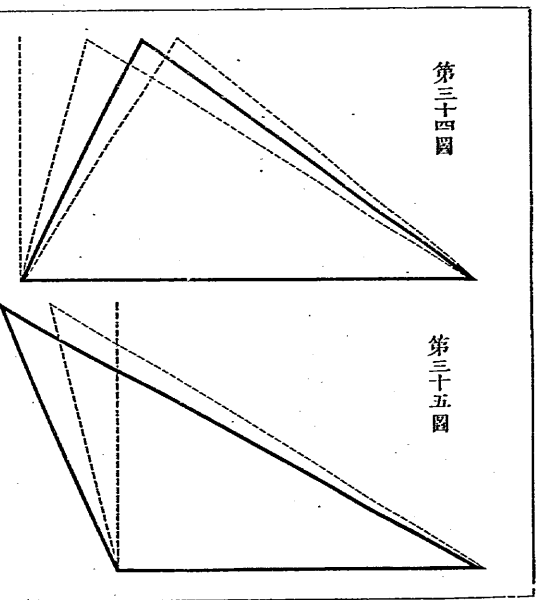
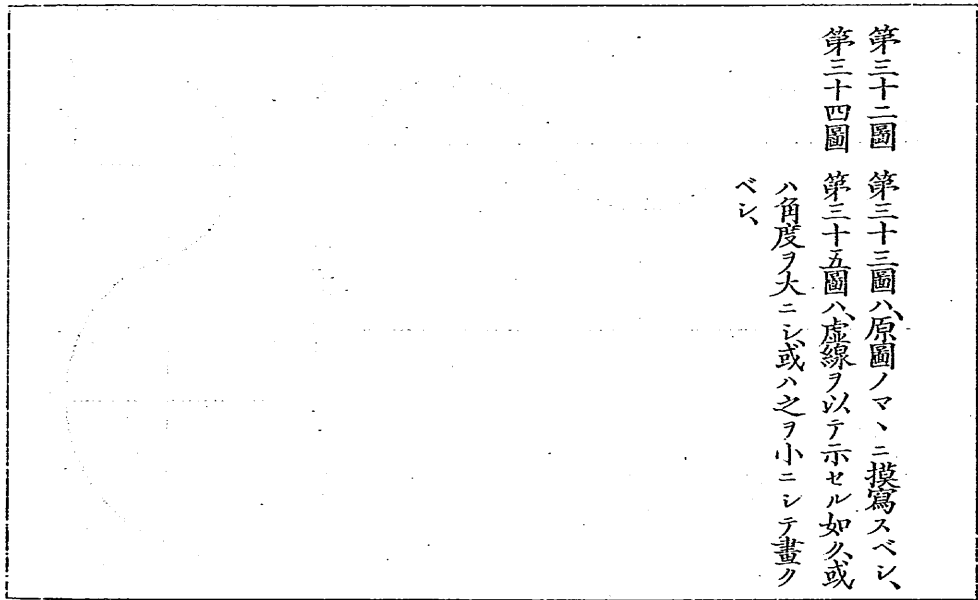

第三十四圖

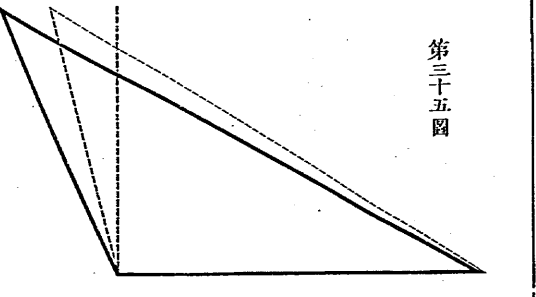

第三十五圖

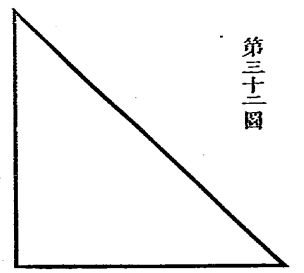

第三十二圖

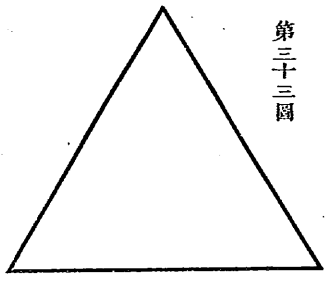

第三十三圖

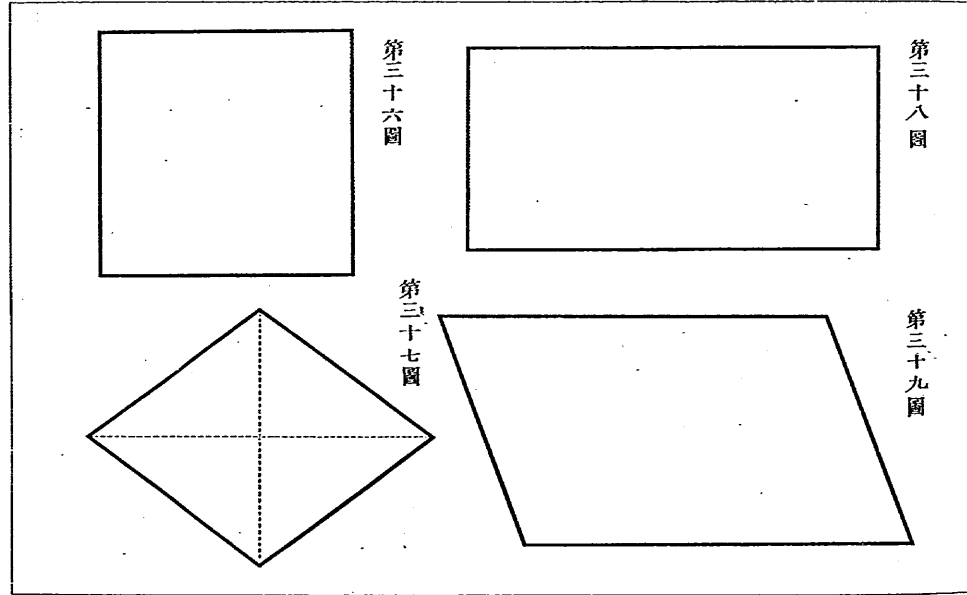

九第 編一第

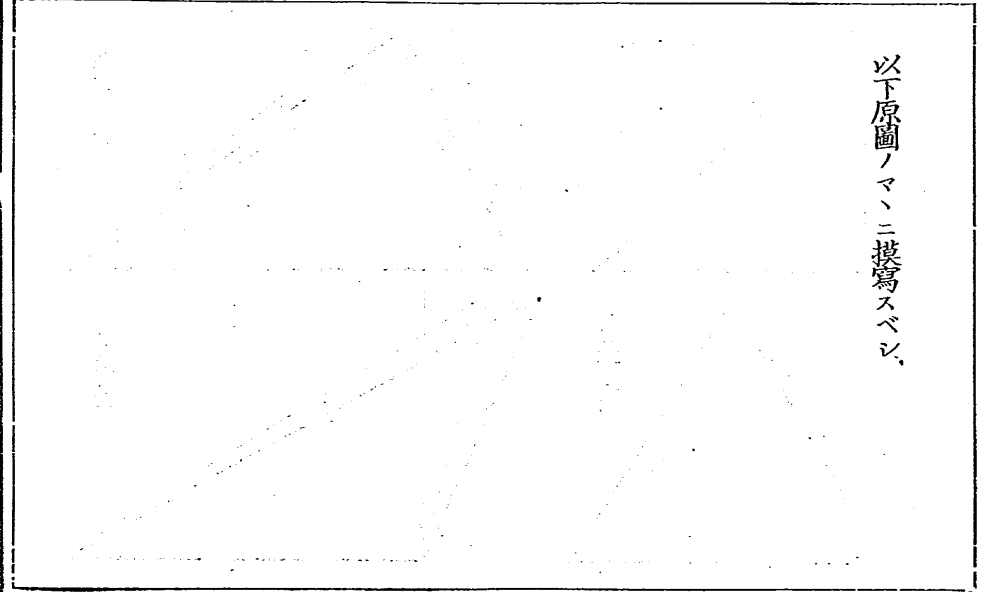

以下原圖ノマヽニ模寫スベシ。

圖十四第

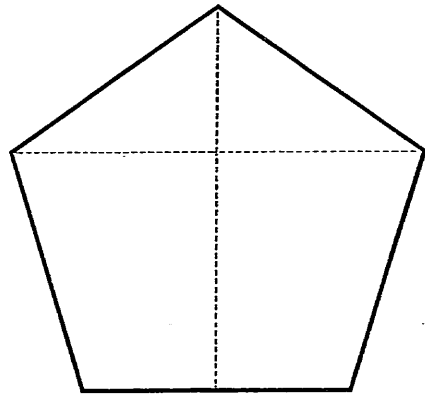

圖一十四第

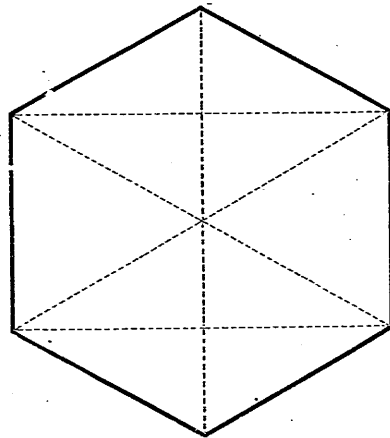

圖二十四第

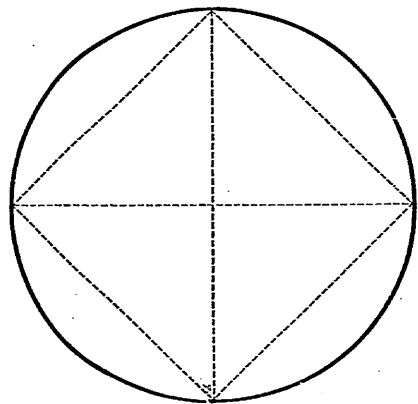

圖三十四第

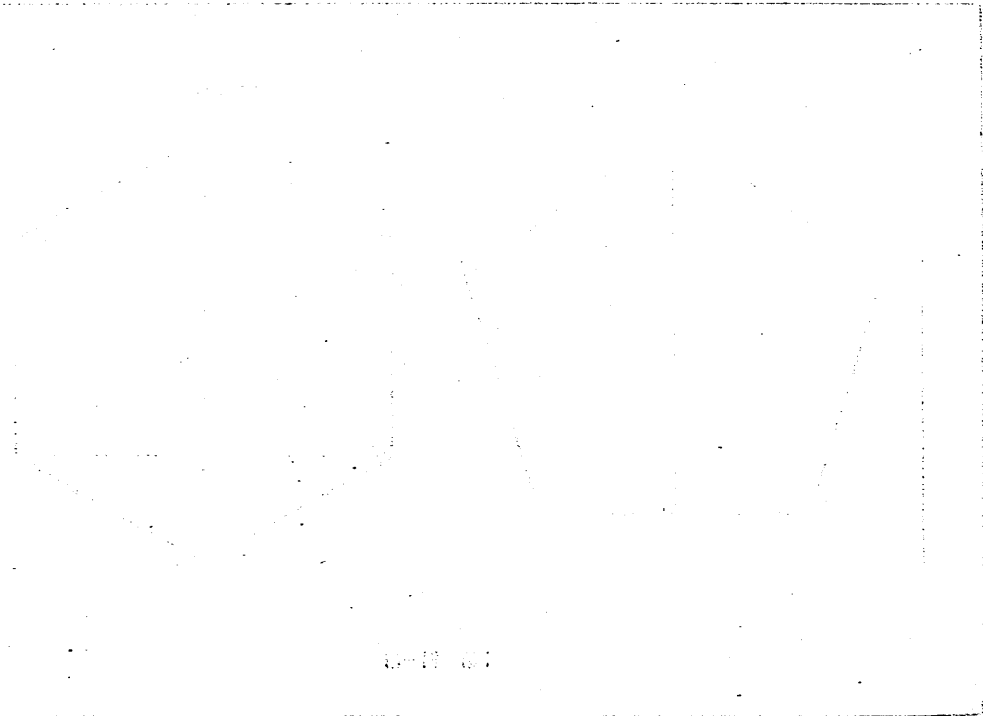
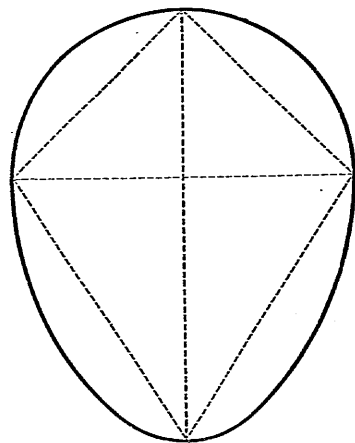

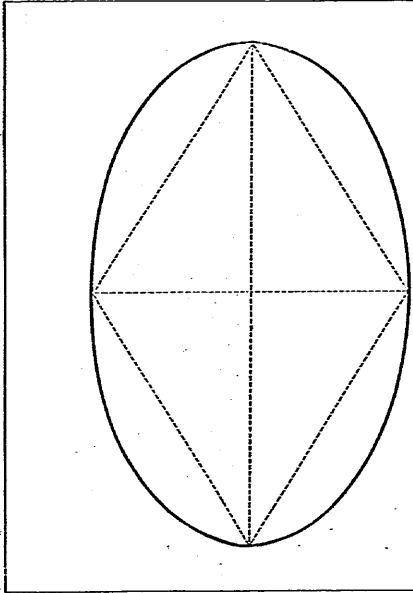

第四十四圖

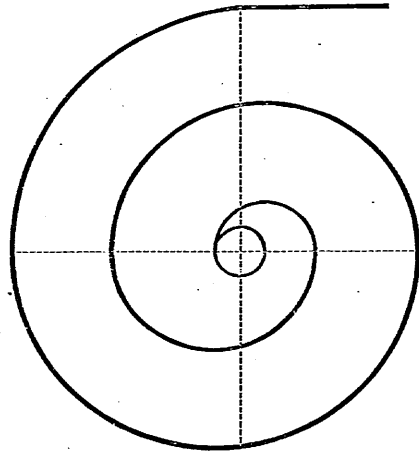

第四十五圖

第二十節 編一第

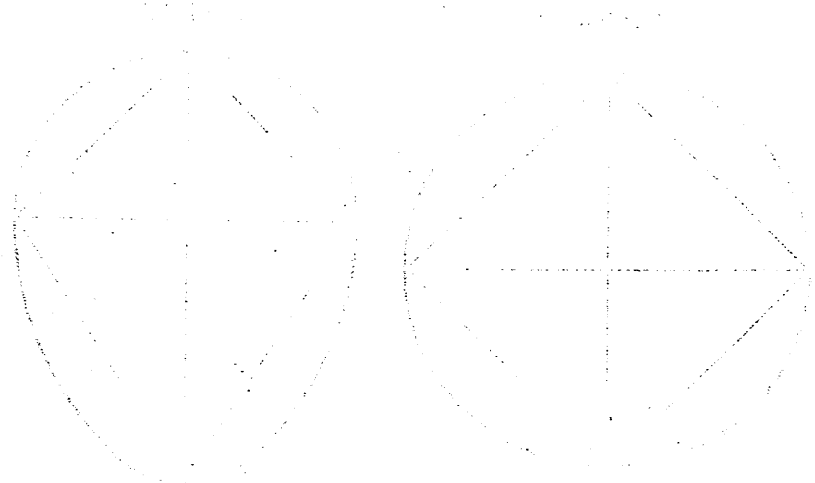

第二十節 編一第

圖六十四第

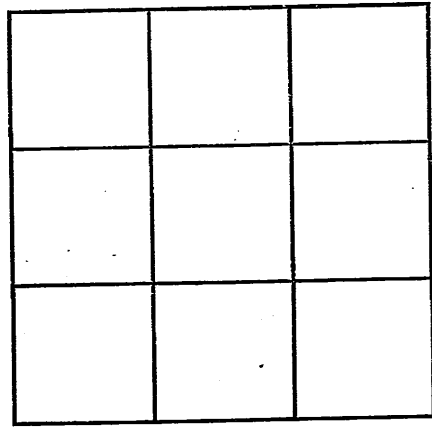

圖七十四第

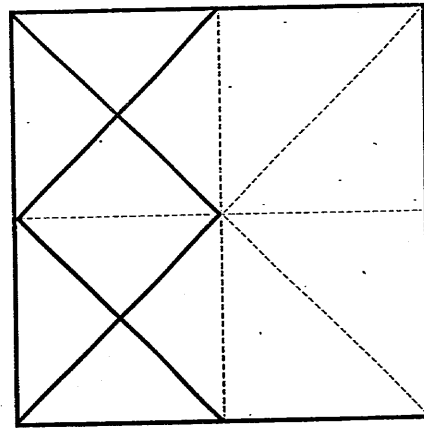

凡ソ紋畫ハ或ル正形ニ基キテ構成スベキモノナレ
 バ各部能ク平均ヲ得テ精且ツ美ナランヲ要ス其
 製作ノ法ハ虚線ヲ以テ示セル所ニ倣ヒ又其一部ニ
 實線ヲ施セル者ハ他ノ諸部モ之ニ倣ヒテ畫クベキ
 者ト知ルベシ

圖八十四第

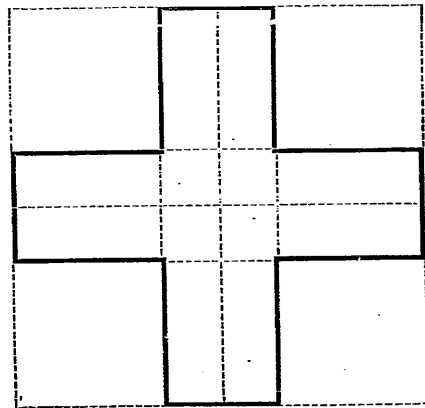

圖九十四第

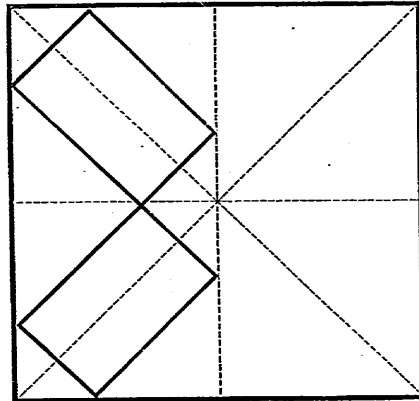

四十第 編一第

圖十五第

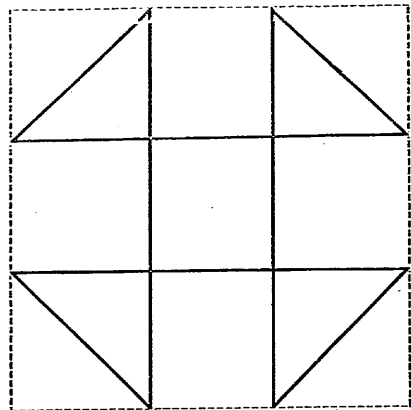

圖一十五第

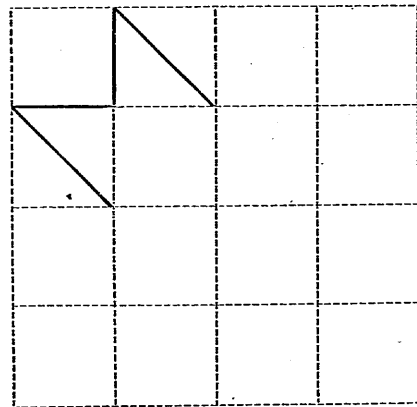

五十第 編一第



圖二十五第

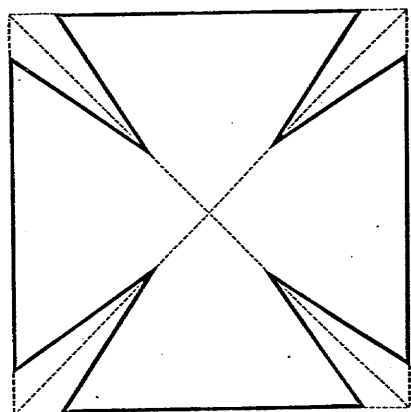

圖三十五第

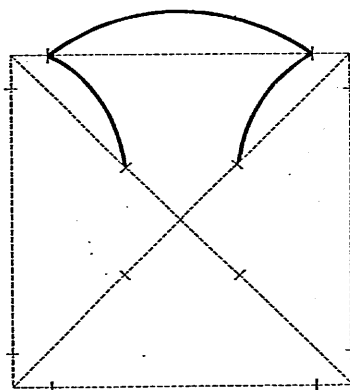

六十第 編一第

圖四十五第

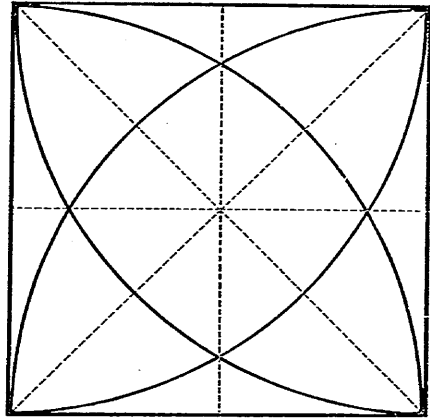

圖五十五第

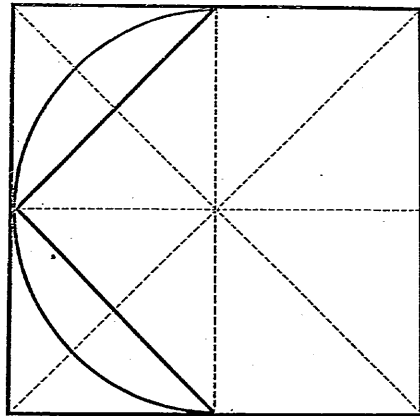

七十第 編一第



圖六十五第

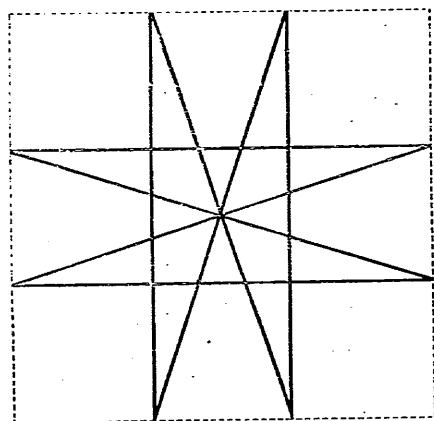

圖七十五第

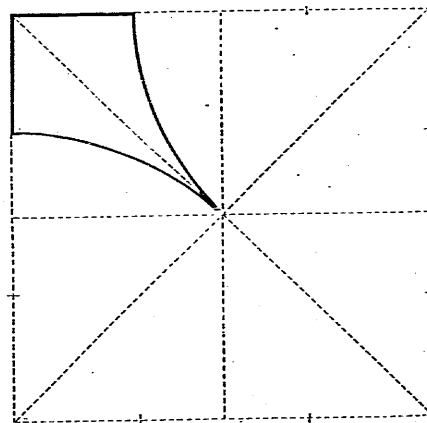

八十第 編一第

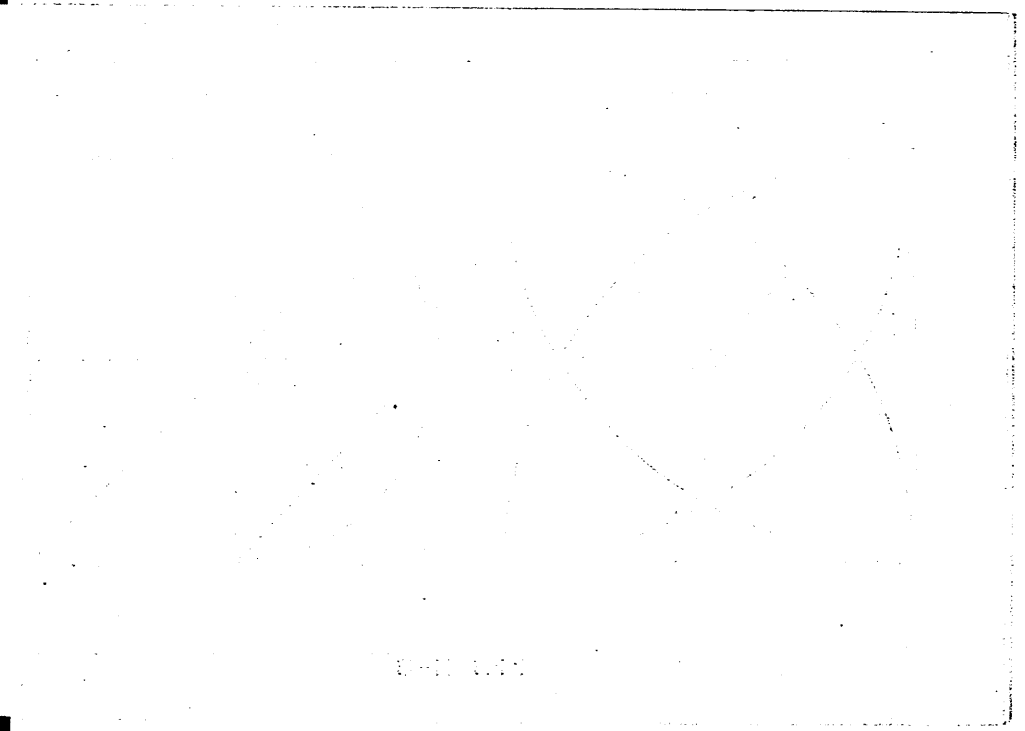

圖八十五第

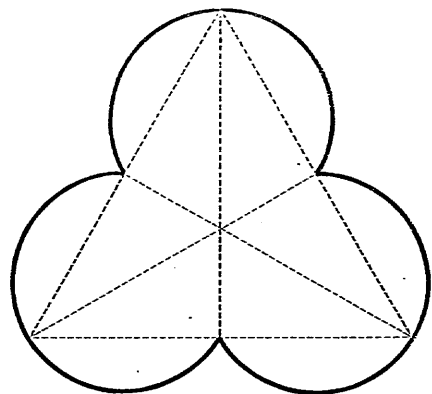

圖九十五第

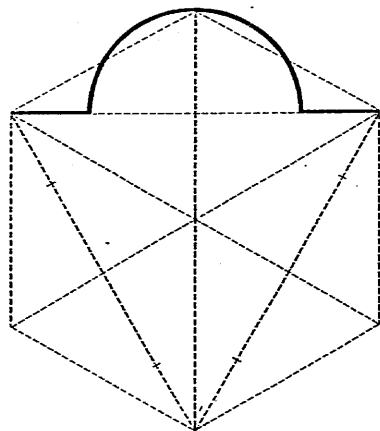

九十第 編一第

圖十六第

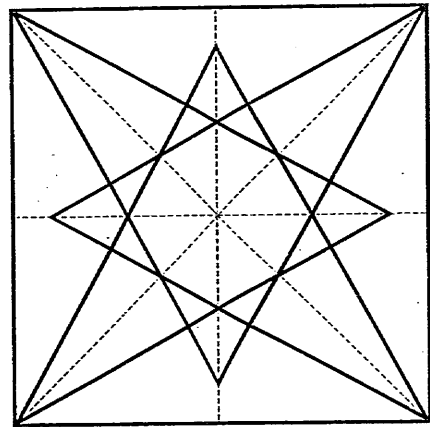

圖一十六第

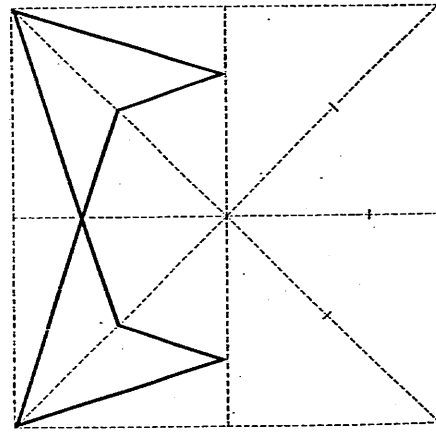

十二第 編一第

圖二十六第

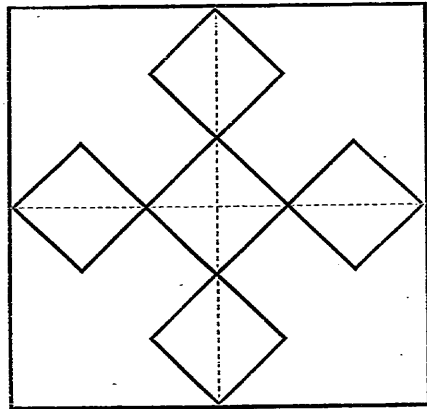

圖三十六第

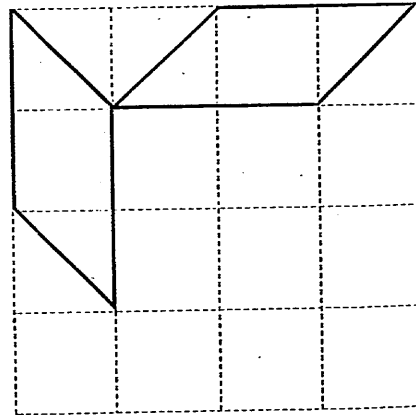

一廿第 編一第

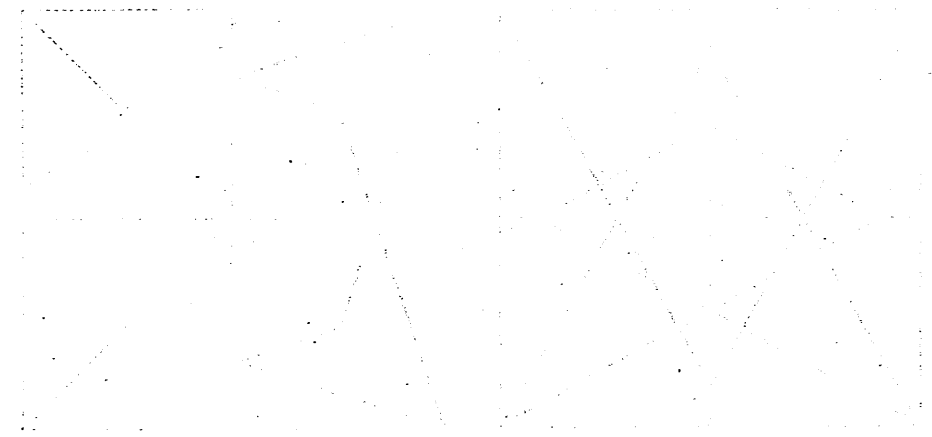

圖四十六第

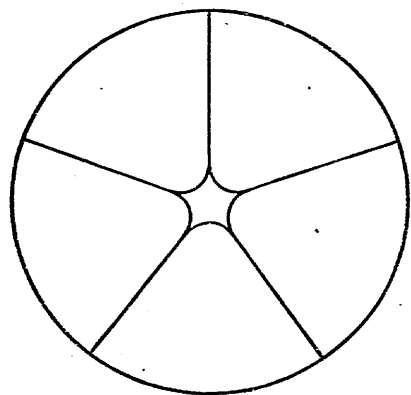

圖五十六第

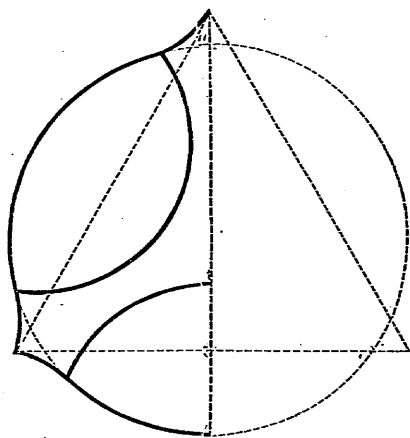

圖六十六第

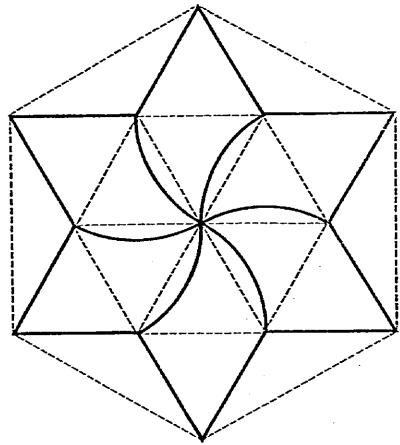

圖七十六第

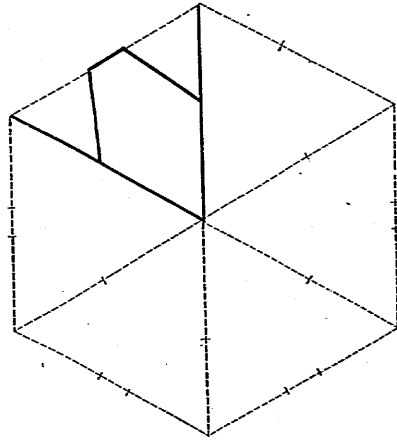

三十一第 編一第

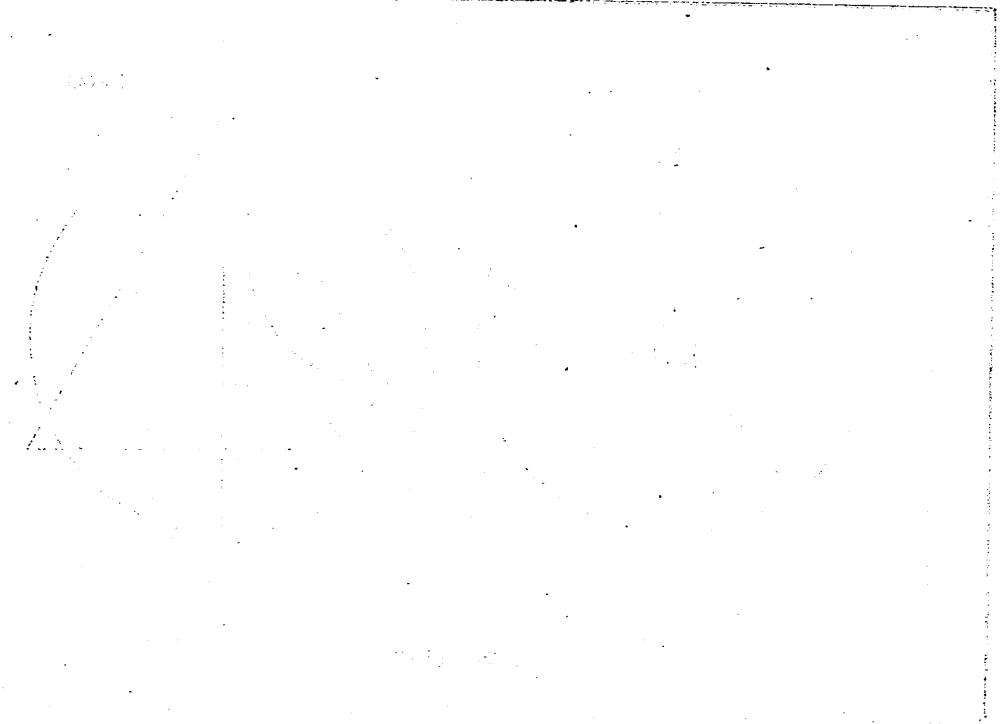

圖九十六第

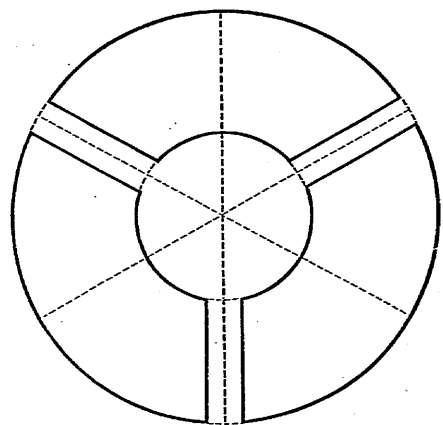

圖十七第

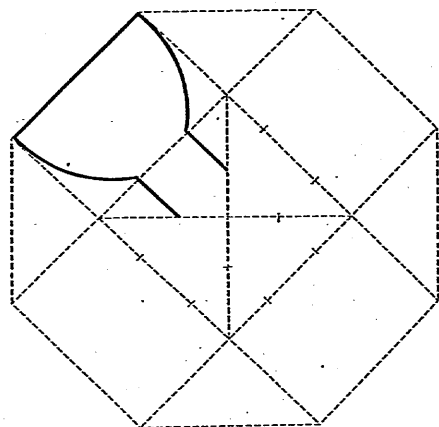

四廿第 編一第

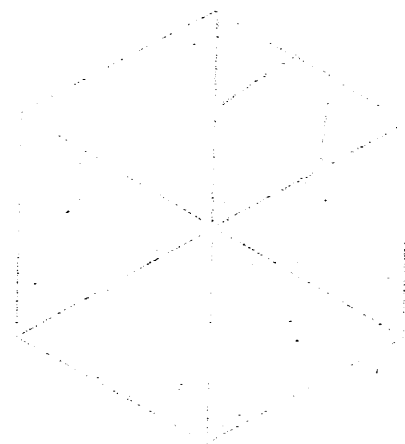

圖一十七第

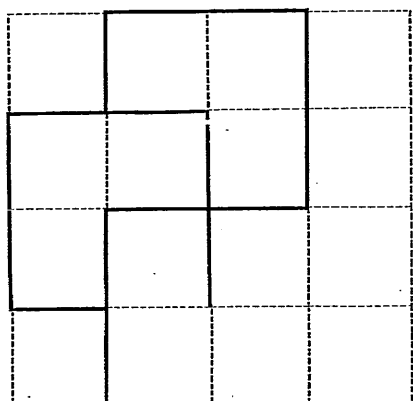

圖二十七第

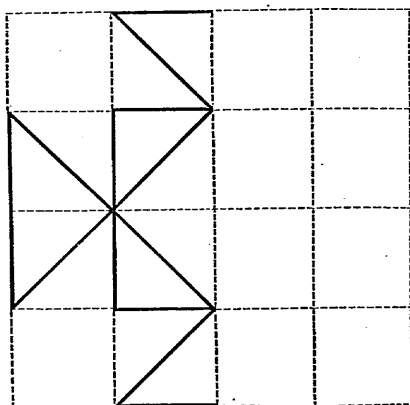

五廿第 編一第

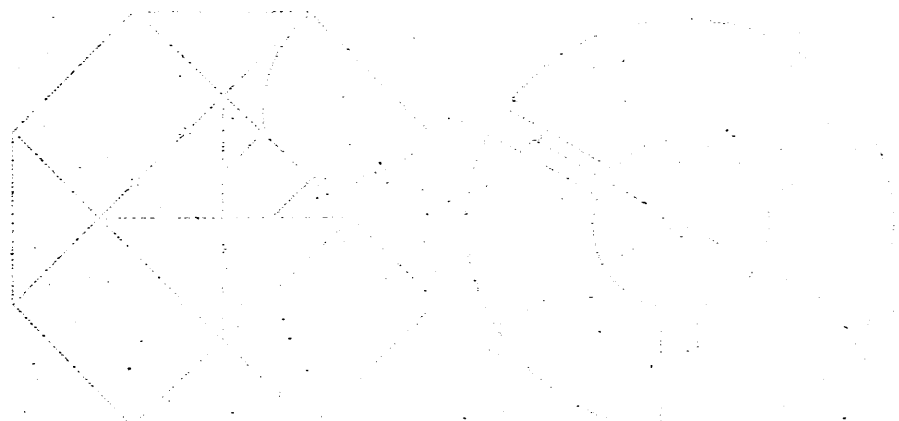

圖三十七第

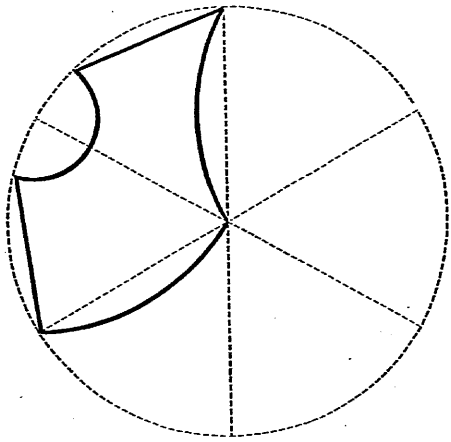

圖四十七第

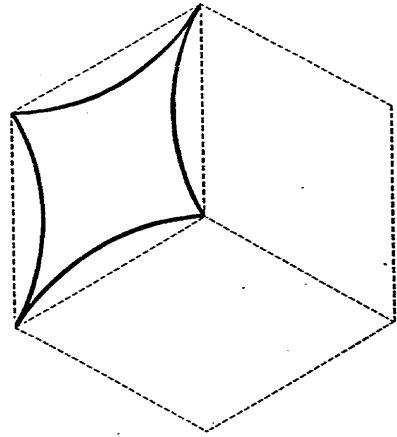

六廿第 編一第

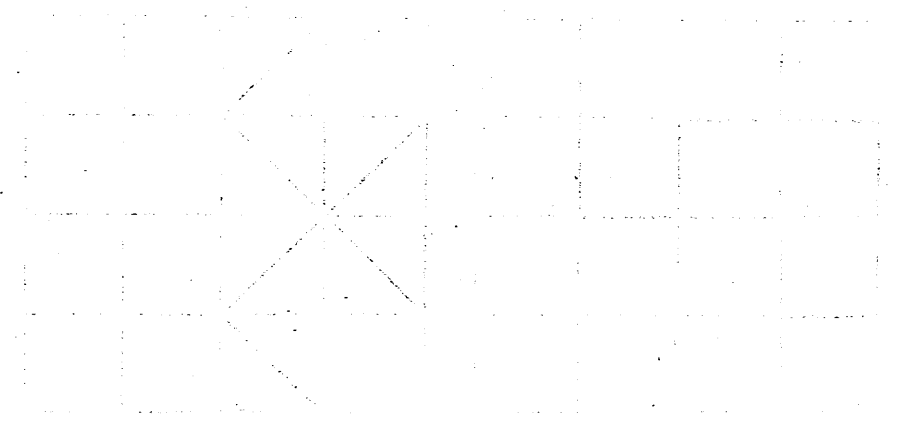

圖五十七第

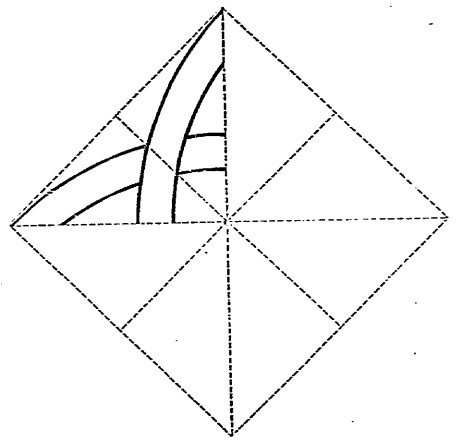

圖六十七第

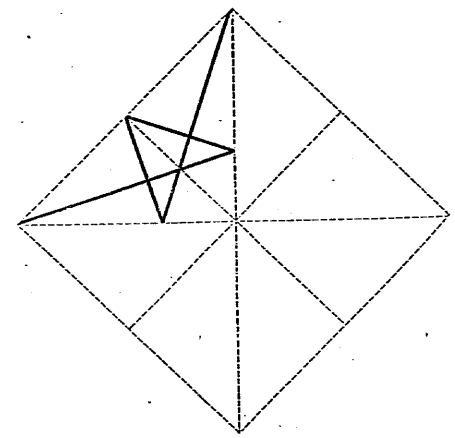

七廿第 編一第

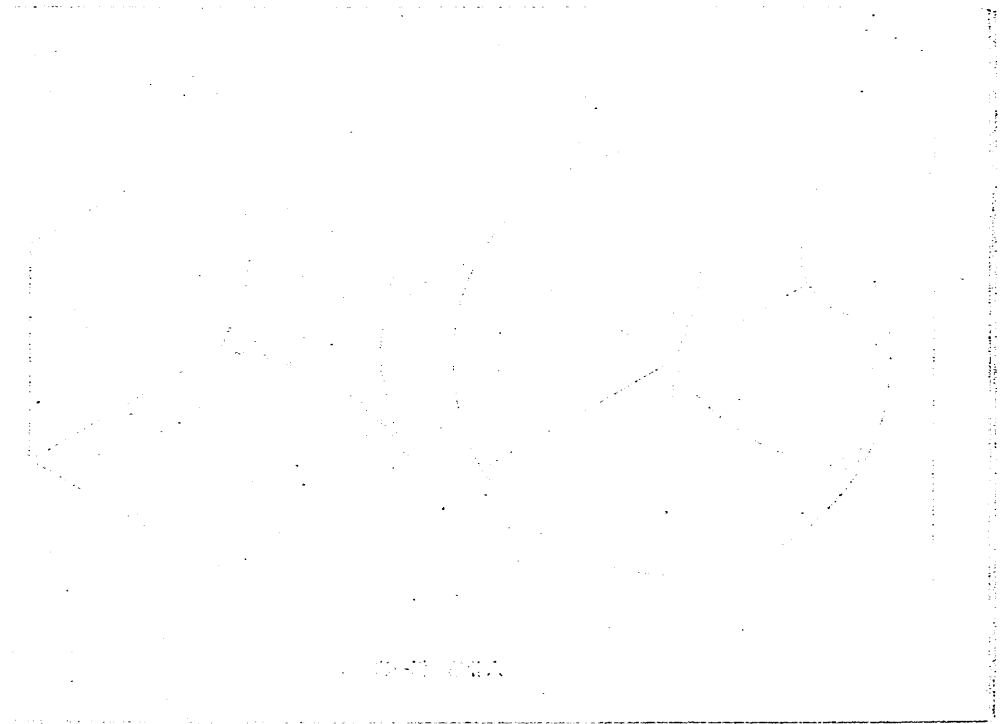

圖七十七第

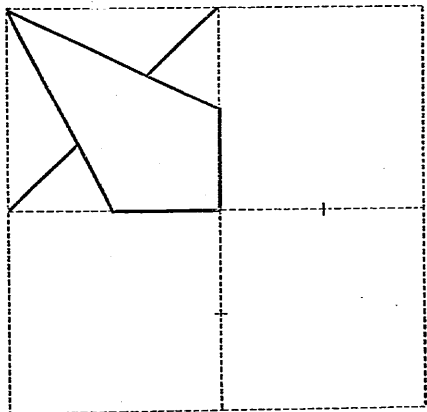

圖八十七第

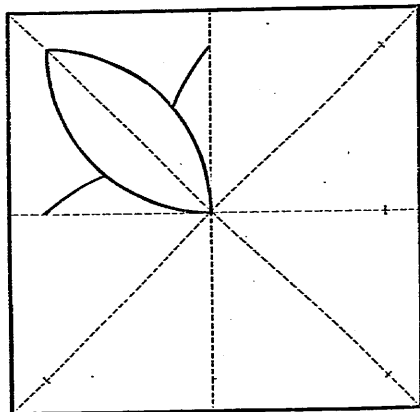

八廿第 編一第

圖九十七第

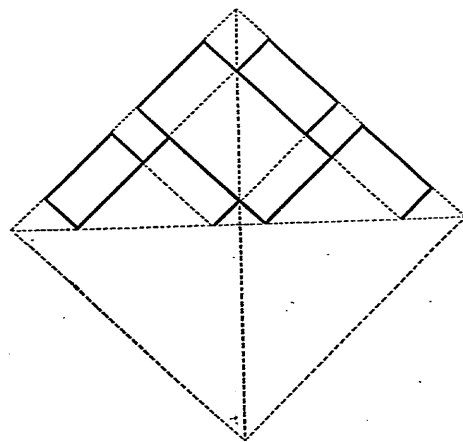

圖十八第

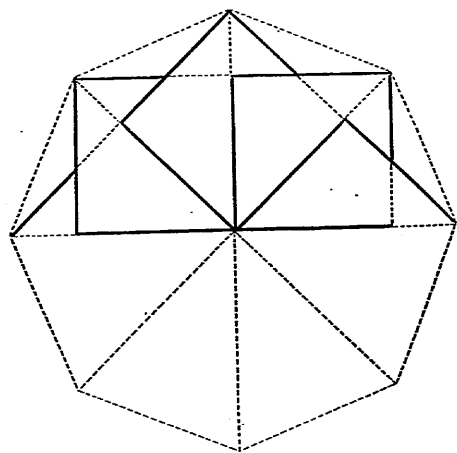

九廿第 攝一第

圖一十八第

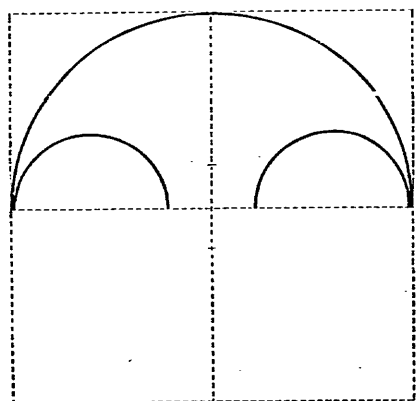

圖二十八第

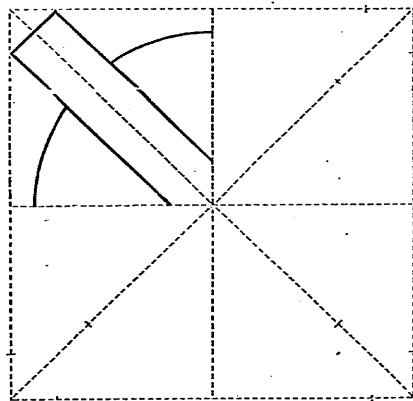

十三第 編一第

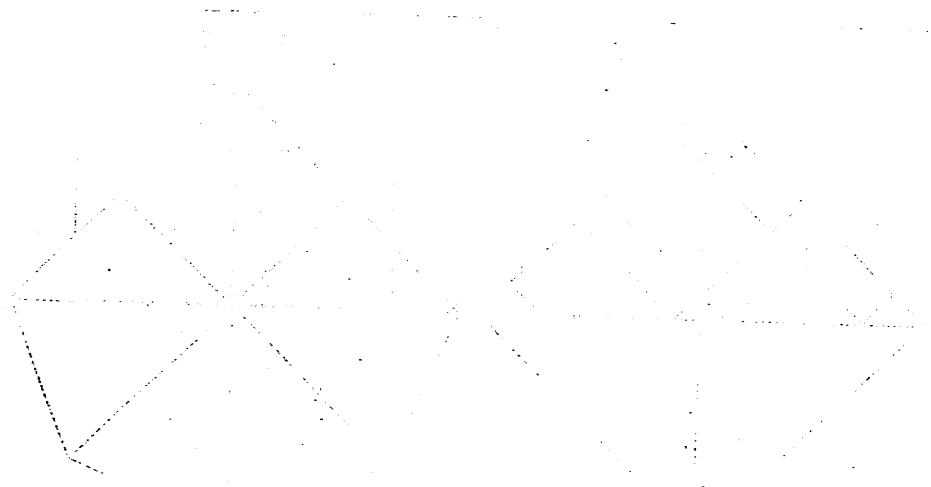

圖三十八第

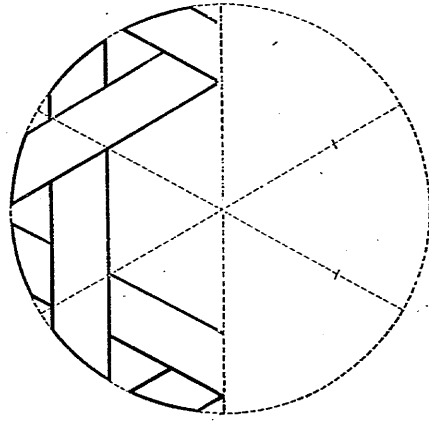

圖四十八第

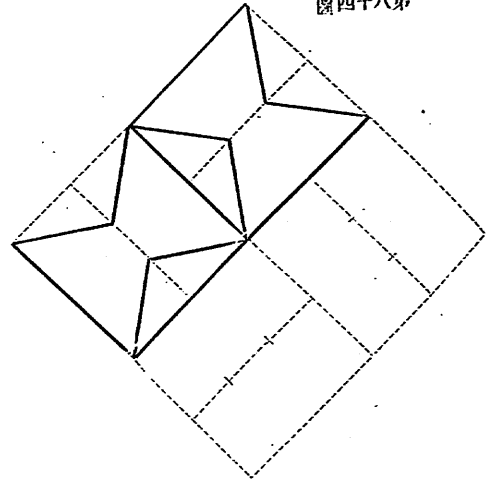

一册第 編一第

圖五十八第

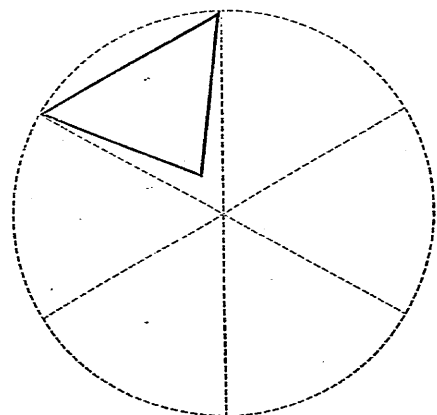

圖六十八第

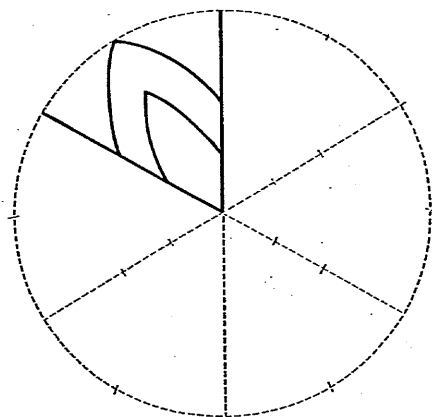

二册第 編一第

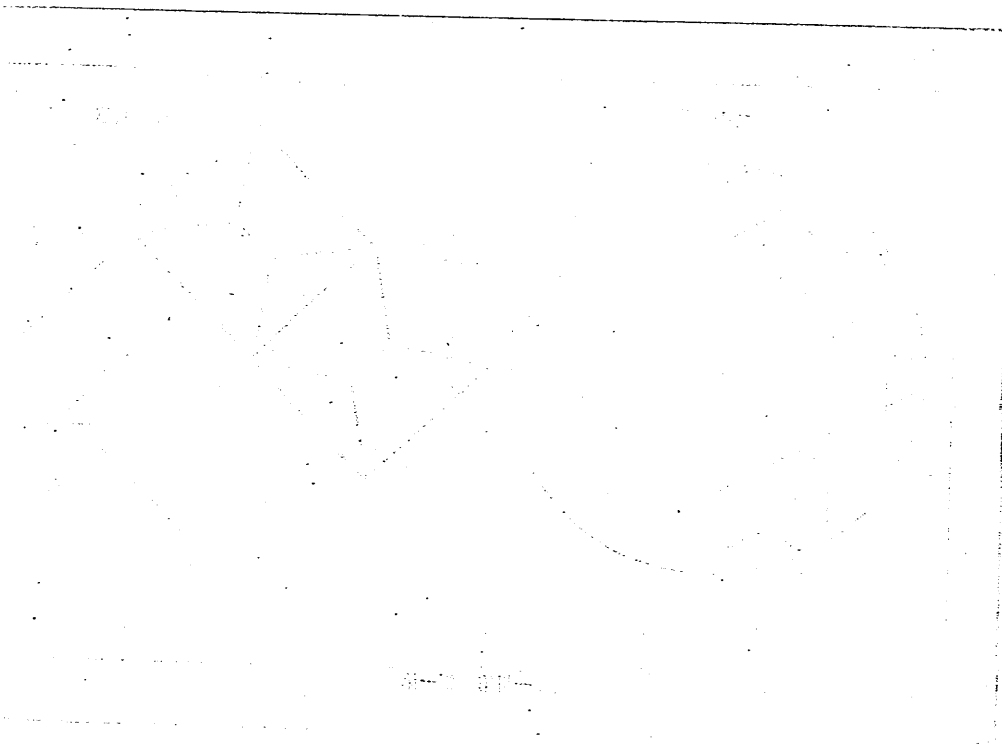

圖七十八第

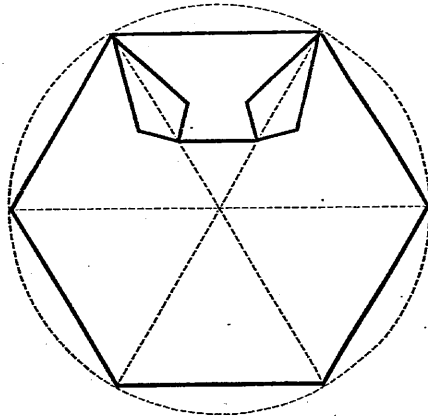

圖八十八第

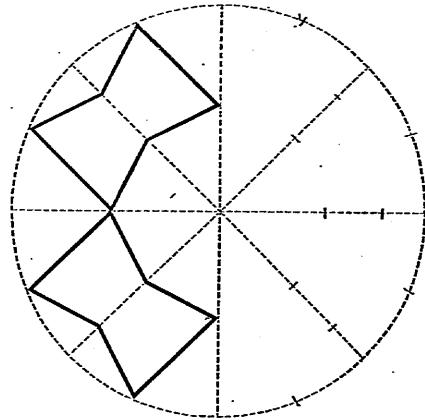

三册第 幅一第

圖九十八第

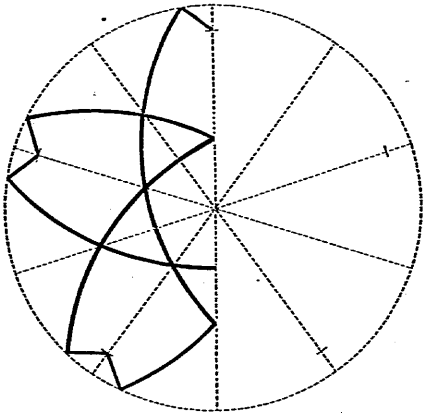

圖十九第

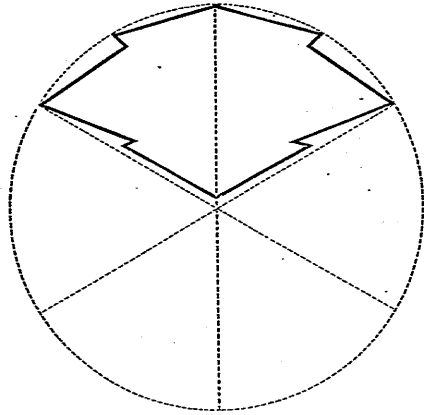

四卅第 編一第

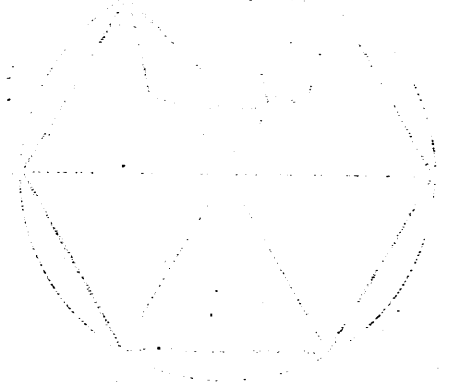
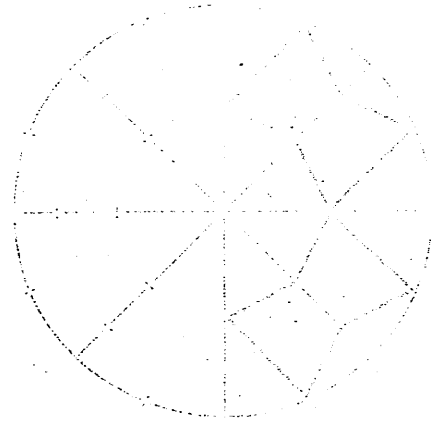

四卅第 編一第

明治十八年六月十七日出板板權所有屆
明治廿年五月再版

文部省編輯局藏板

(定價金八錢三厘)

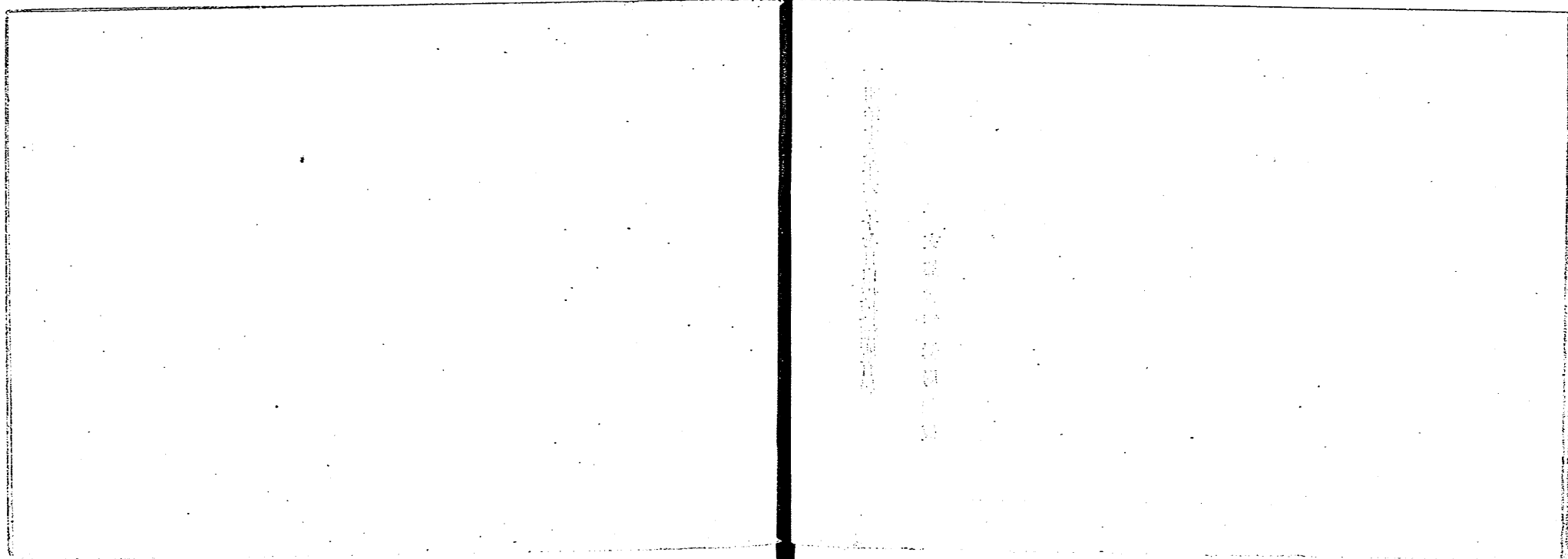

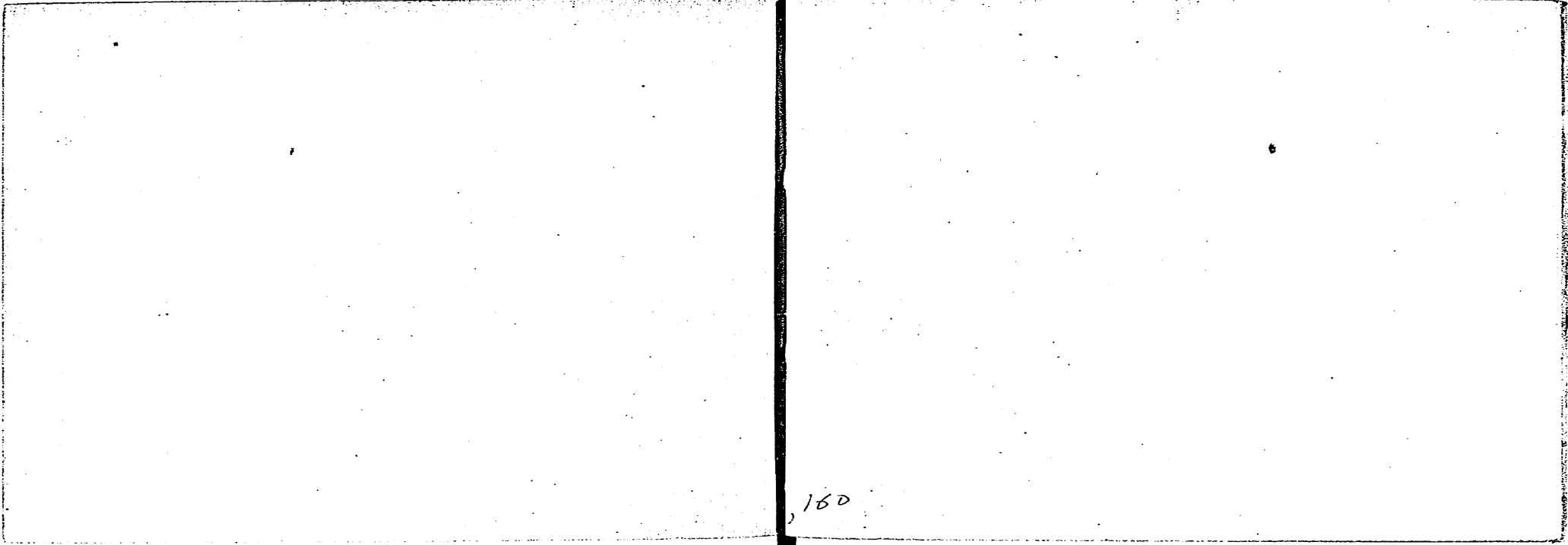

160