

B 22

2657



明治六年五月

裏

文部省編纂

# 畫學子書

文部省

表

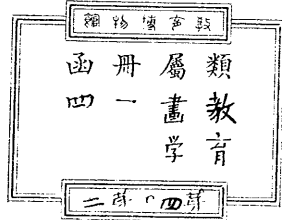

明治九年五月十一日交付

144  
Page 2  
1878

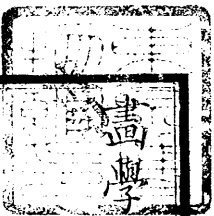

交付



心を導き就て肝要系  
て示すを始

## 教 育 物 館

免の素番あり故に初學の後其神を  
手本小して稍く習熟されば随つて  
臨寫をふ時其図画の生意を得る眼  
目名音趣も達し或は教師の説諭し

小學畫學書

序

文部省

て添削すべきた免し後亦又其れ運  
びをも無誨ふるもの系も諸清書し  
多批判を受るや筆れ運びを覺ゆふ  
との二ツを書画以づれを學ぶよも肝  
要にして昔者字體を正しく書し寫真  
を本と爲ふハ同じ理系留とを辨へ  
随て運筆を自得ゆしざる時を書画

相待て精熟し至るべきの趣系か理  
允そ書画はかぎりに師傳かくして  
習學をふ時ハ癖を生ぜざるもの系  
しゆへは筆の扱ひも理よか系ハぬやふ  
成りて遂り其業を精研をふこと何  
るが所謂固陋寡聞し終り天然の才  
思を以多づ罷しす深を惜しみ歎を

画事系社に古小考へ初を正して  
 此圖本の基はき流し遊て源し至る  
 べきい教ふ人をも學ふ人をも世に欽  
 登りうぎ深をも心得を社にあらば  
 く是より後事を初学の爲しと志す  
 ふふ利

小學畫學

凡例

凡画ヲ學ブモノハ先ツ誨フルニ縦横斜ノ直  
 線及ビ弧線ヲ描クヨリ初ム須ラク其序ヲ以  
 テ逐一研磨習熟スベシ  
 凡ソ筆管ヲ把持スル手指腕肘ヨリ心目ノ照  
 應ニ至リ授受法則ヲ服膺シテ違失セザルヲ  
 要ス

第一号ヲ學ブノ順次ハ第一圖ニ基イテ乃チ

横線ヲ做ントスルニハ先其左右ノ端ニ小點  
 ヲ印シテ然ルノチ左ヨリ右ニ線ヲ畫クベシ  
 第四第六圖上ヨリ下ニ垂ル、ノ直線モ亦之  
 ニ同シ其熟練ニ至テハ後先上下欲スル所ニ  
 随テ類推シテ法ヲ得ルモノアラシ  
 第一号第十七圖ニ至リ縱横ノ虚線界ヲ設ケ  
 随テ画式ヲ臨寫セシムルモノハ皆其形似ノ  
 得易カラシメン方法ヲ示スモノナリ共ニ圖  
 ヲ案シテ知ルベシ

第二号諸物品ノ圖ヲ画クニ輪郭結構間架ノ  
 線ニ大小ヲ別ツモノハ向背ニ因テ明暗アル  
 ヲ示スナリ線ノ大ナルモノハ陰影ヲ渲染ス  
 ルニ代フルノ法ナリ  
 第三四号ハ漸ク輪郭結構間架ノ布置ヲ熟知  
 セシメ随テ陰影ヲ駢寫スルヲ習ハシム然レ  
 氏猶簡易ニシテ厭倦ナカラシメンヲ欲ス故  
 ニ省略スル所アリ進ンテ中學ニ至テ當ニ細  
 陰影ヲ全具シテ舉示スベキナリ

小學書法

山岡成章識

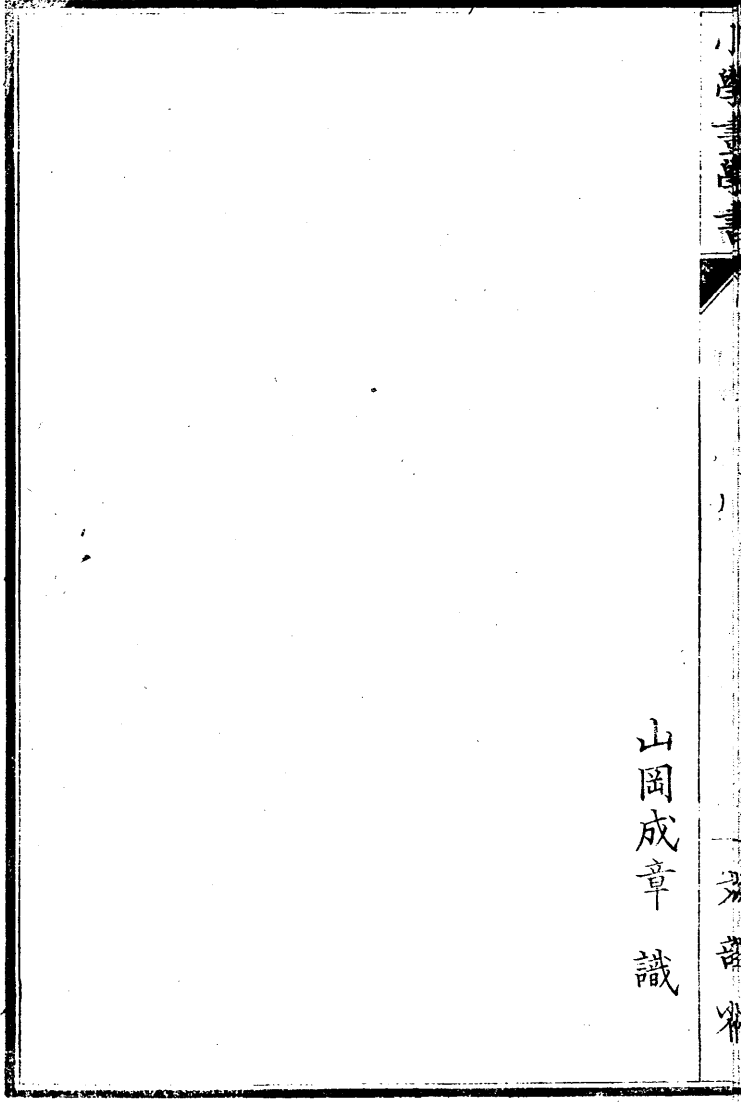

小學書法學書

第一号

第一圖

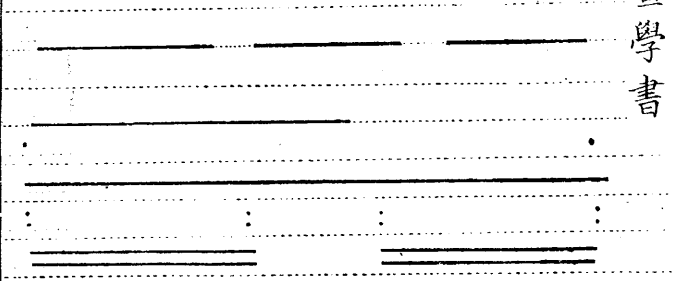

第二圖

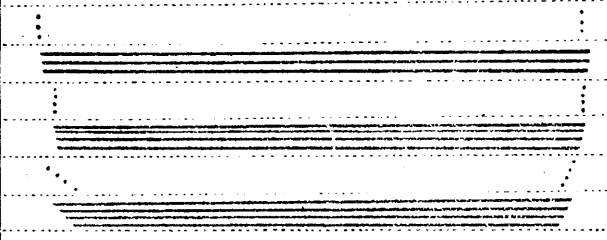

山岡成章畫



小學書法

圖 三 第



圖 四 第



圖 五 第

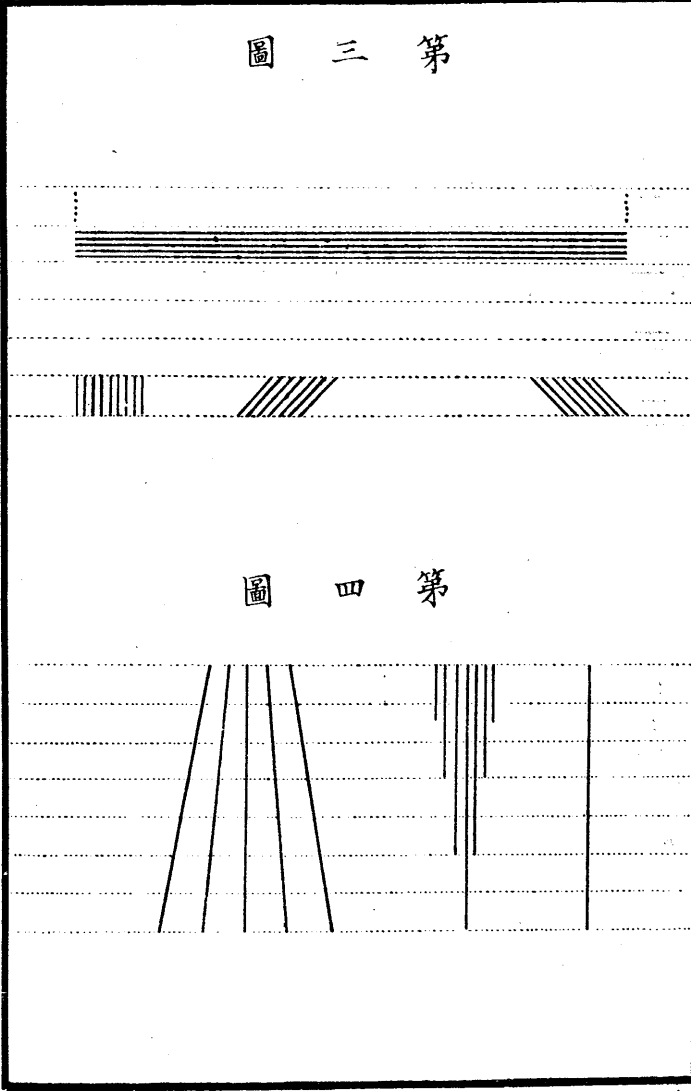

圖 六 第

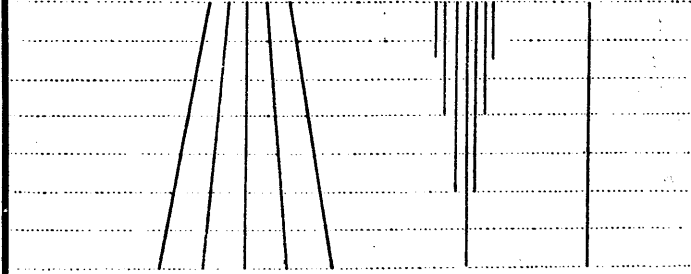

第九圖

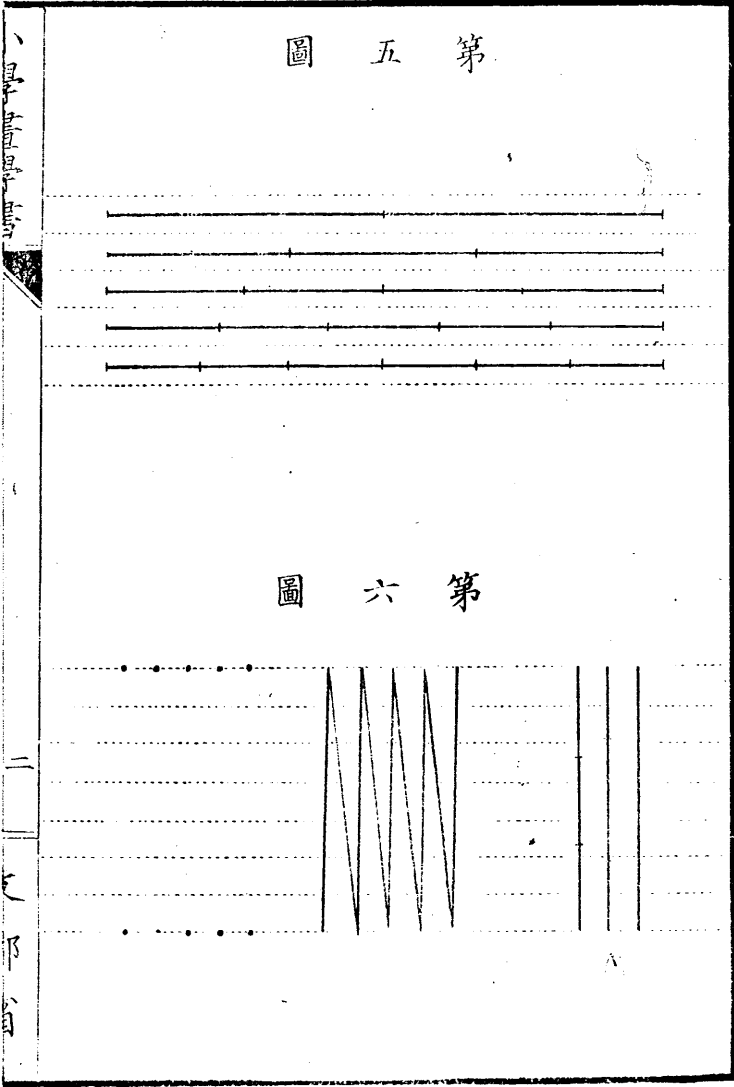
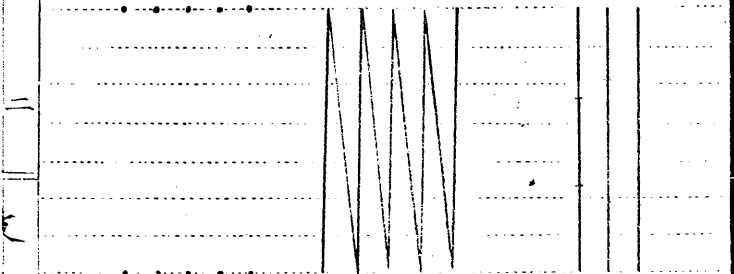
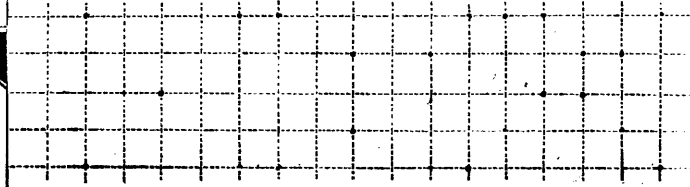

第十圖

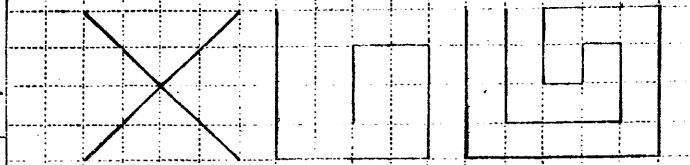

第七圖

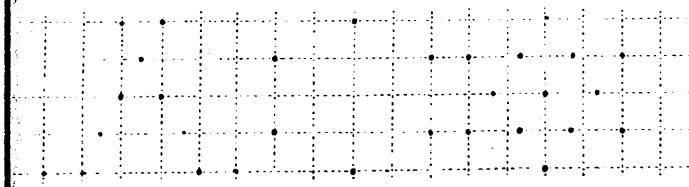

第八圖

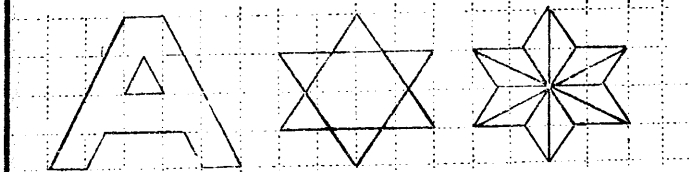



八  
畫  
學  
書

圖三十第

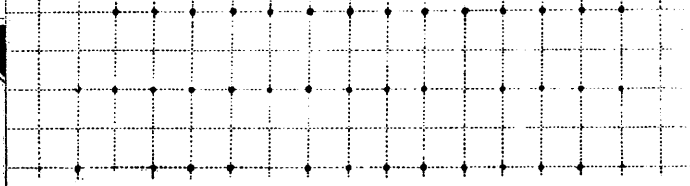

圖四十第

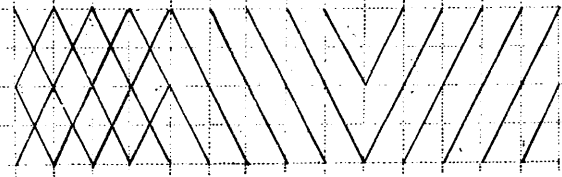

四  
大  
那  
首

八  
畫  
學  
書

圖一十第

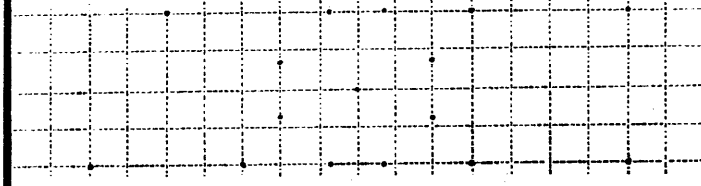

圖二十第

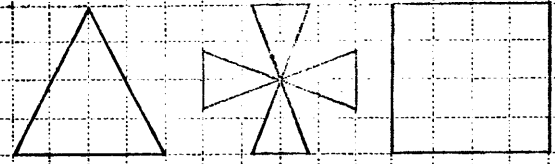

之  
音  
牙

圖七十第

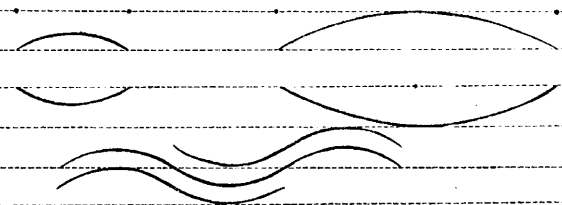

圖八十第

五

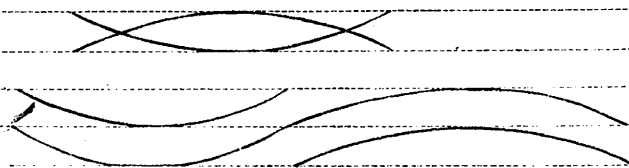

圖五十第

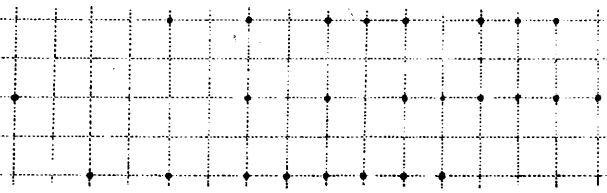

圖六十第



圖 九 十 第



圖 十 二 第

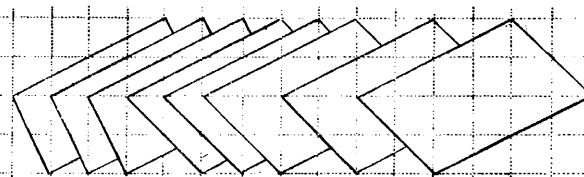

圖 一 十 二 第

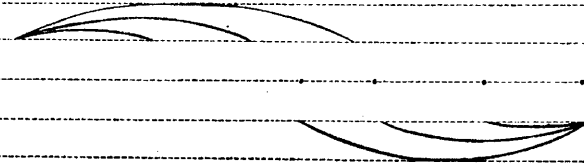

圖 二 十 二 第

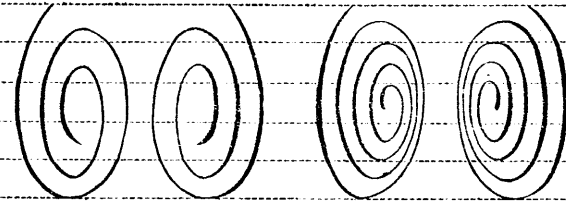
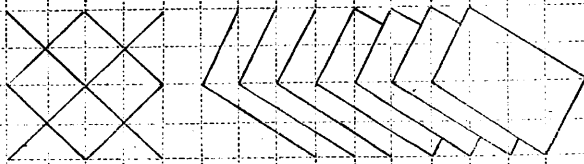

圖五十二第

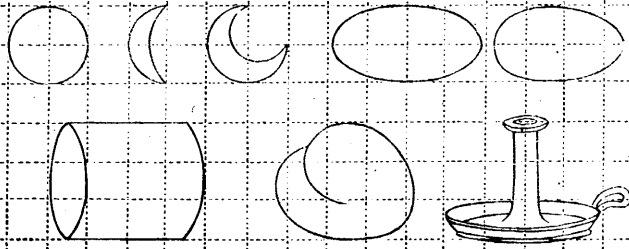

圖六十二第

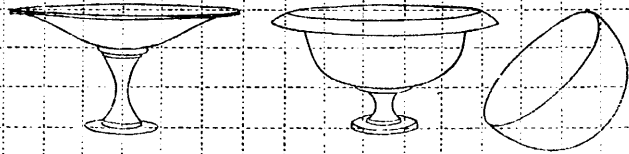

圖三十二第

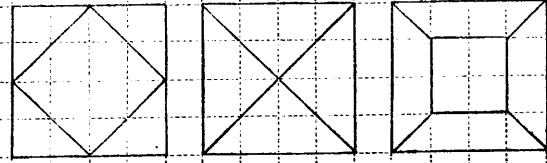

圖四十二第

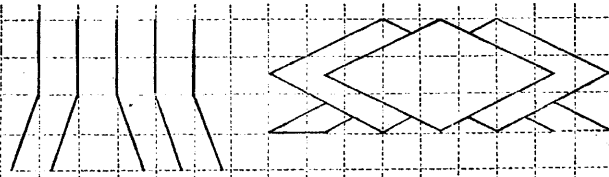

八  
部  
書  
畫  
法

圖九十二第

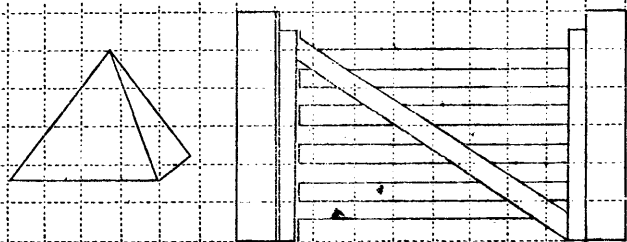

圖十三第

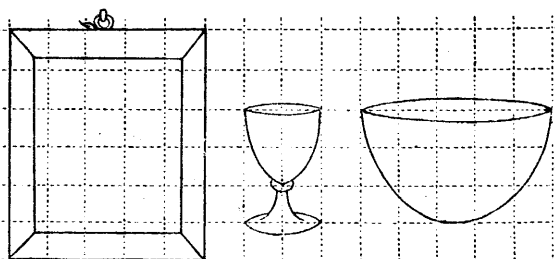

八  
部  
書  
畫  
法

圖七十二第

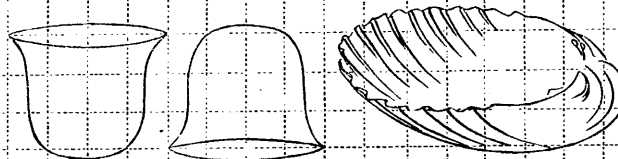

圖八十二第

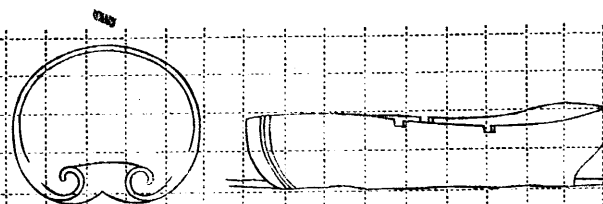

八  
部  
書  
畫  
法

八  
部  
書  
畫  
法

第一圖

第二號

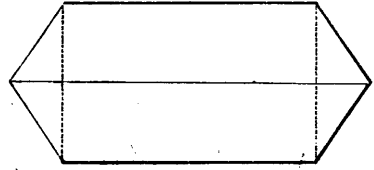

第二圖

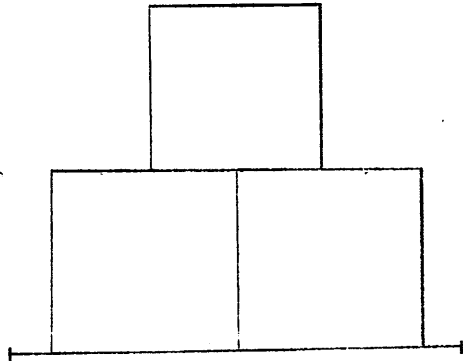

第三十一圖

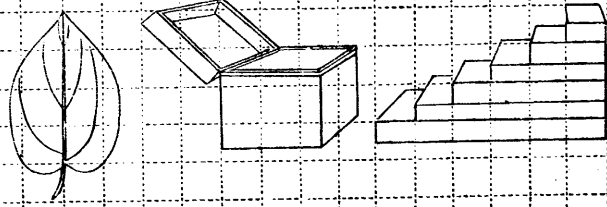

第三十二圖



圖 五 第



圖 六 第

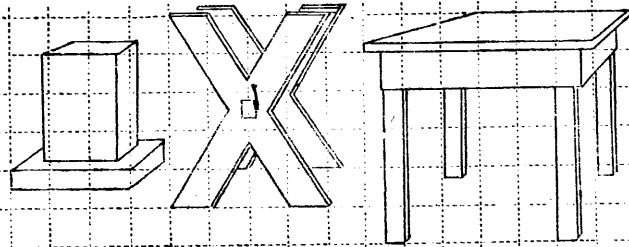

圖 三 第

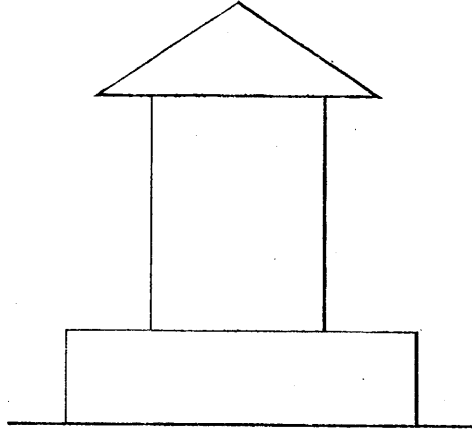

圖 四 第

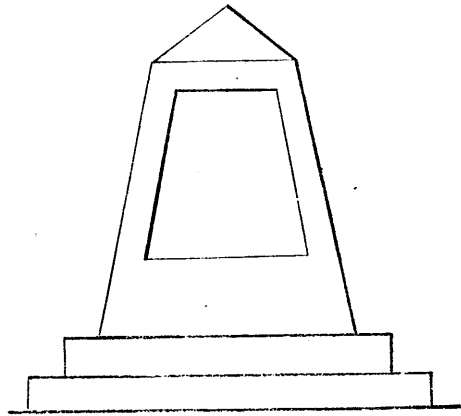

第九圖

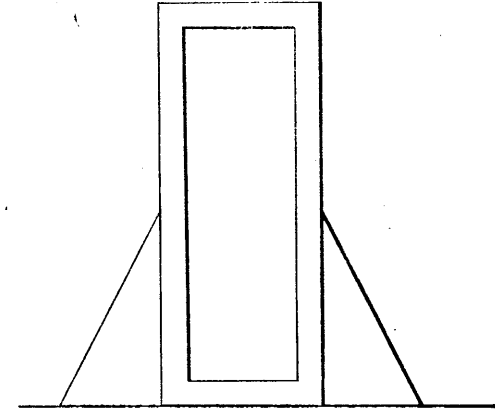
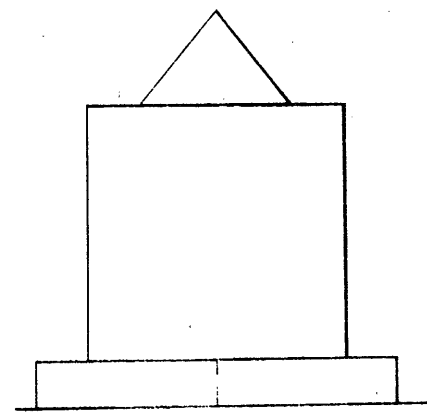
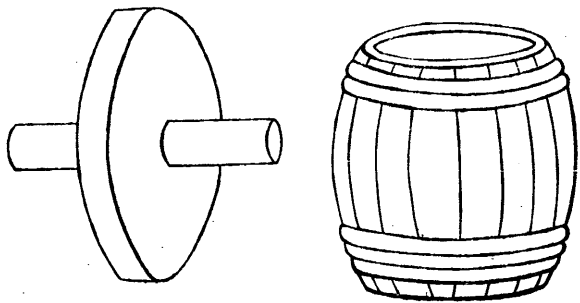

第十圖

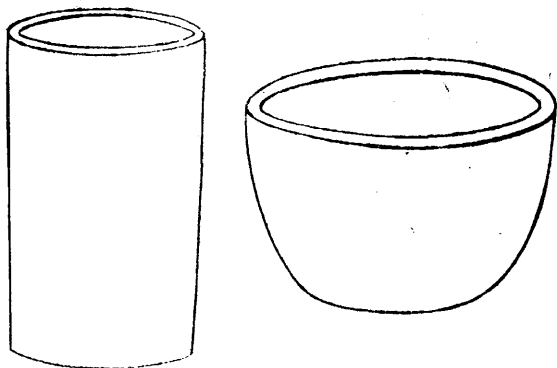

第七圖

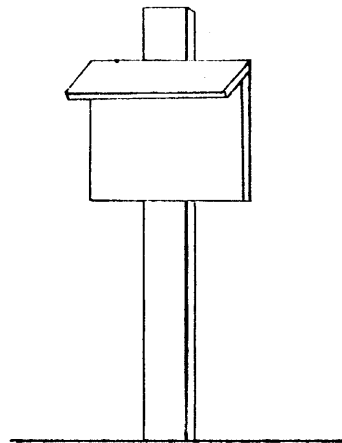

第八圖

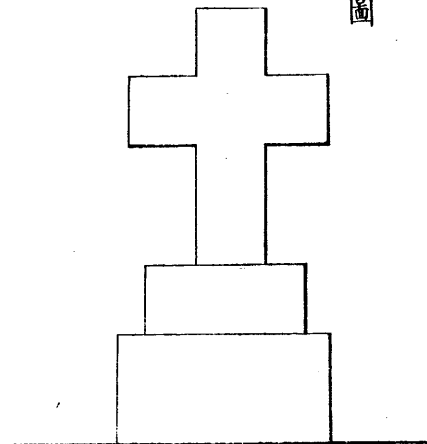



圖三十第

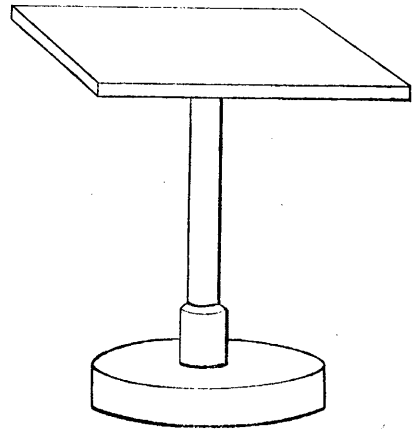

圖四十第

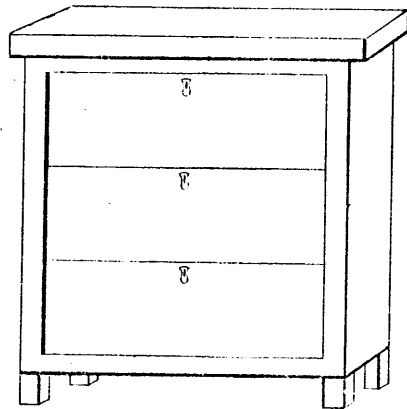

圖一十第

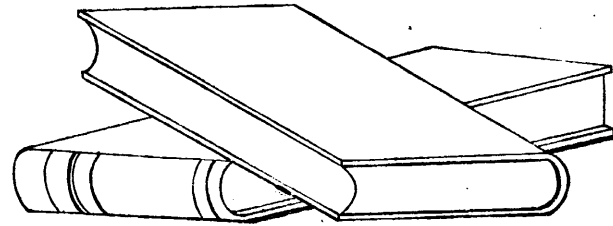

圖二十第

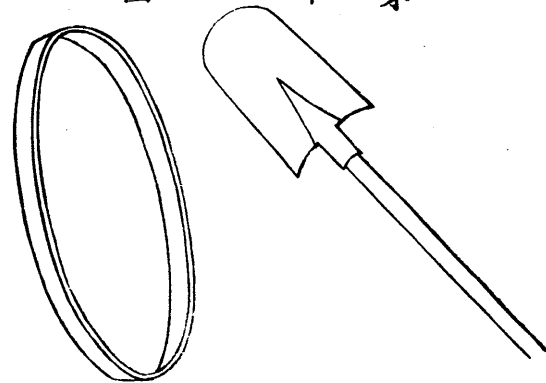

圖七十第

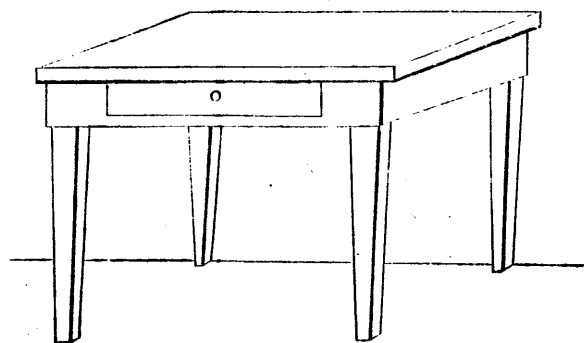

圖八十第

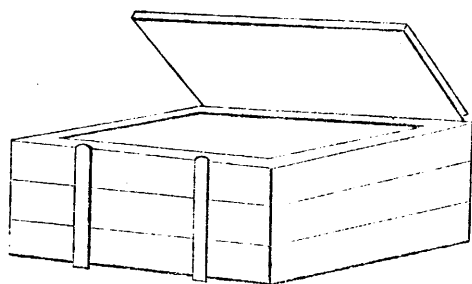

圖五十第

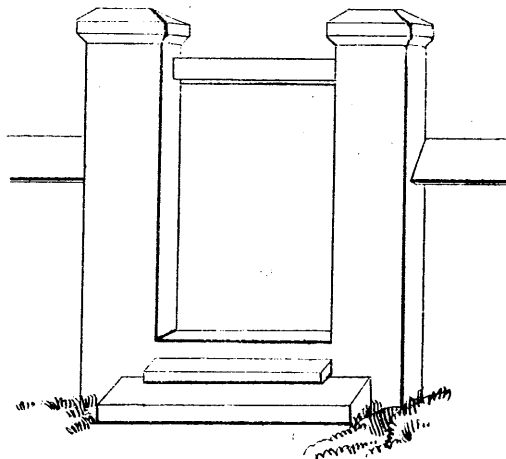

圖六十第

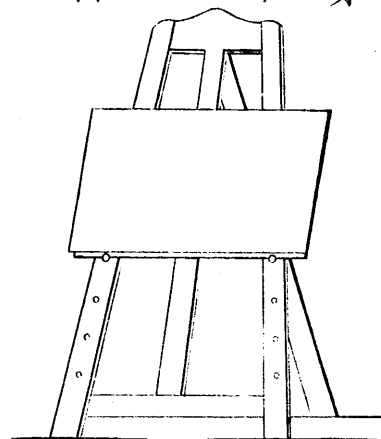

圖一十二第

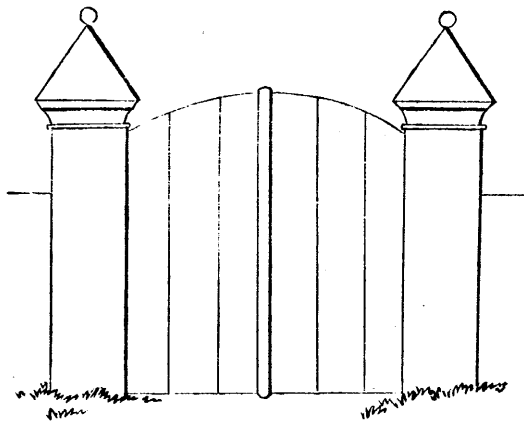

圖二十二第

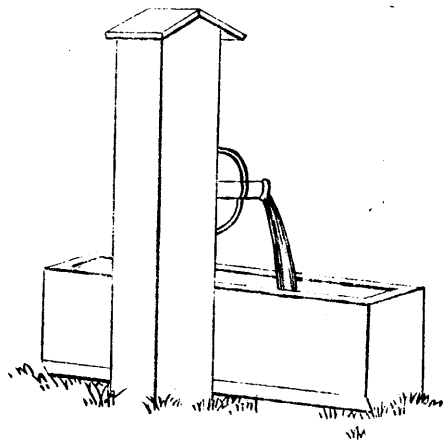

圖九十第

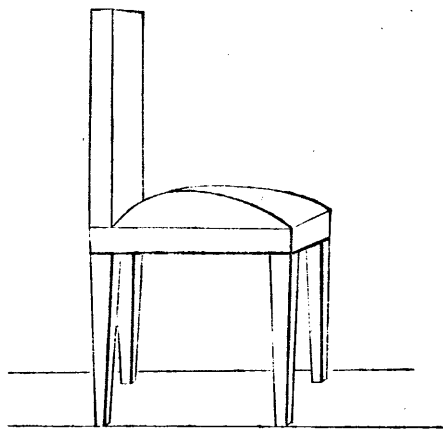

圖十二第

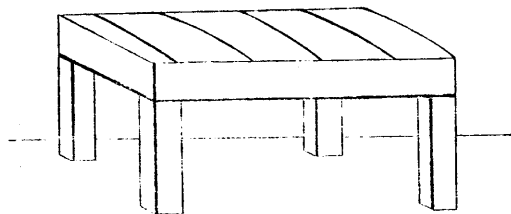

圖五十二第

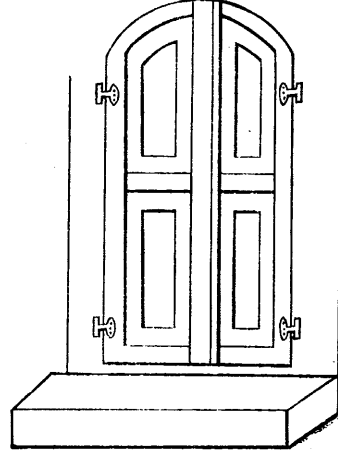

圖六十二第

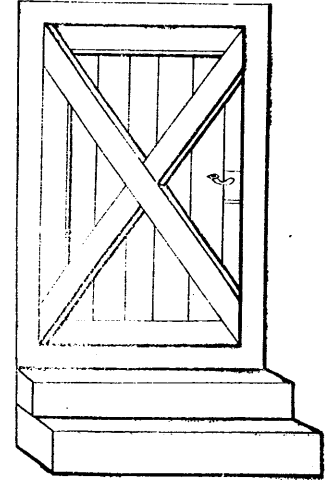

圖三十二第

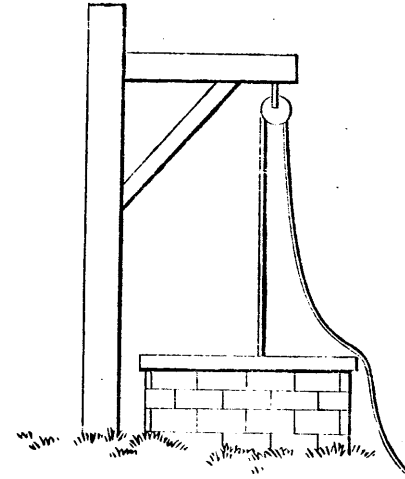

圖四十二第

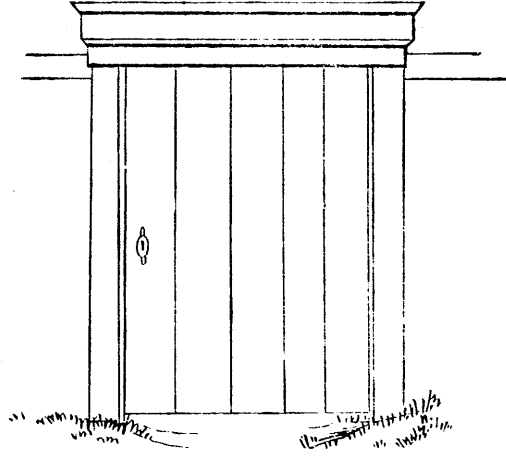

第一圖

第三号

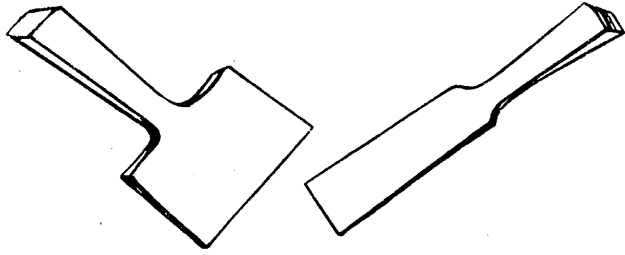

第二圖

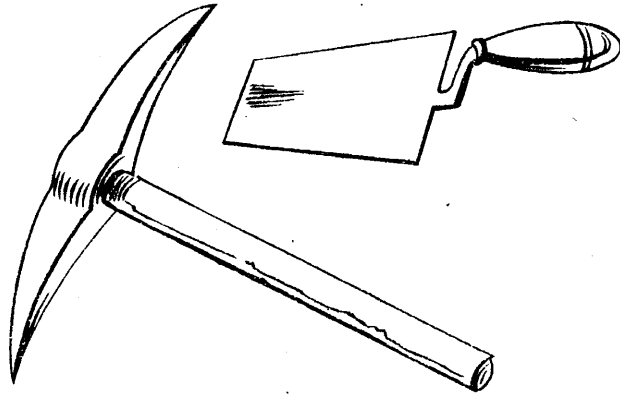

第七十二圖

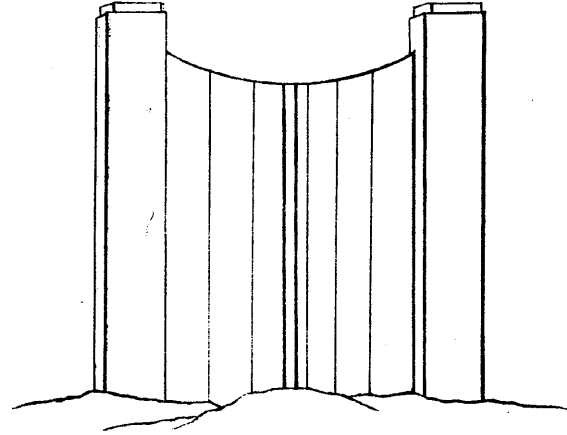

第八十二圖

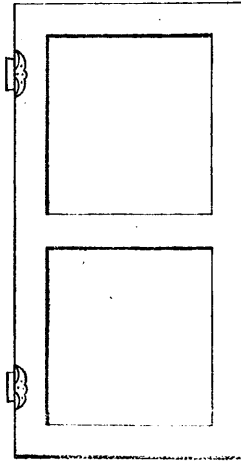

十六  
大那首

八  
學  
書  
圖  
集  
第  
一  
卷  
第  
一  
冊  
第  
一  
頁

圖三第

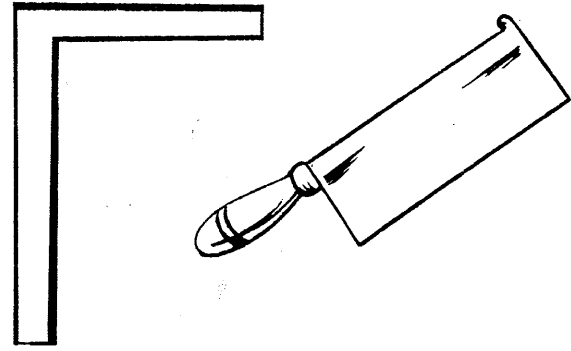

圖四第

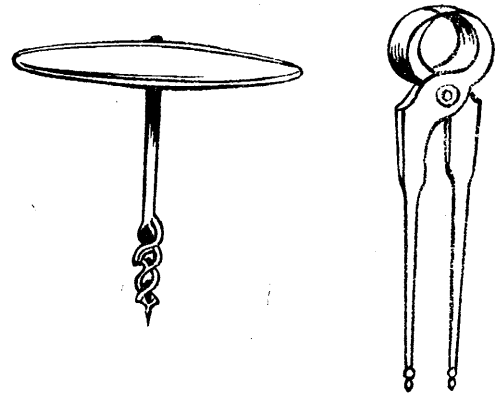

圖五第

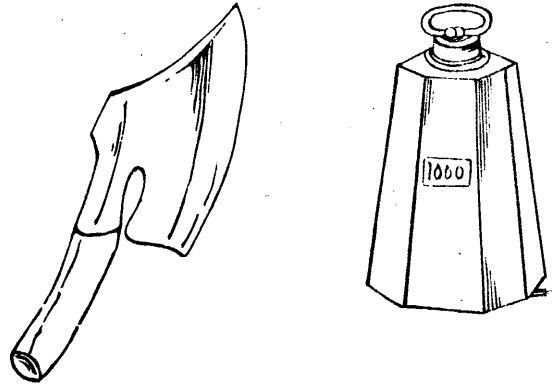

圖六第

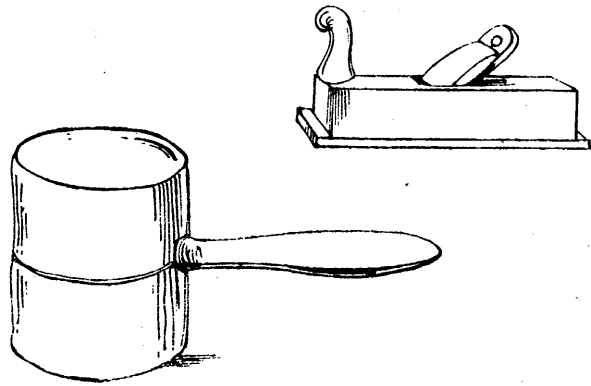

小學書學書

十七

文辭

第九圖

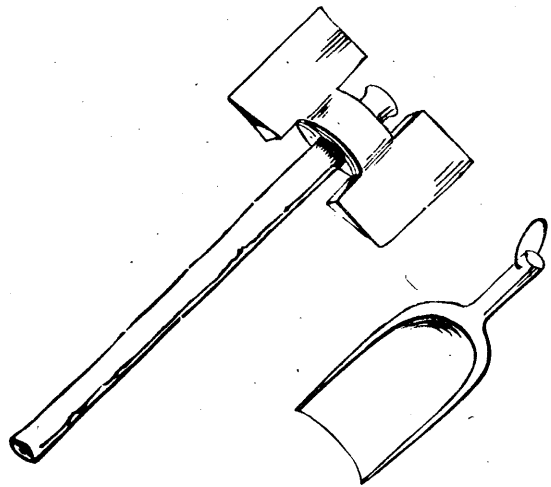

第十圖

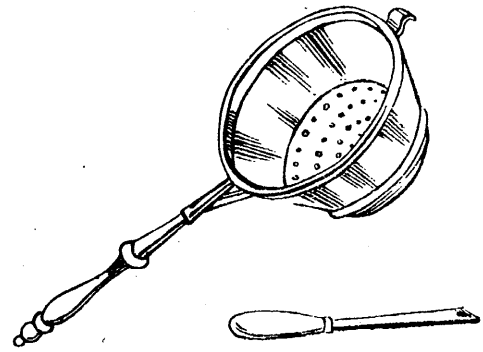

第七圖

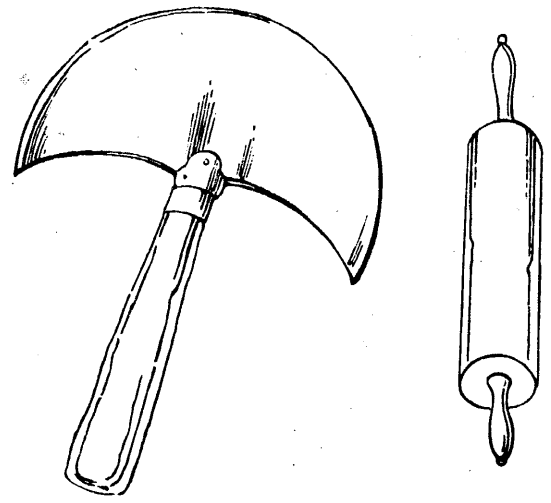

第八圖



圖三十第

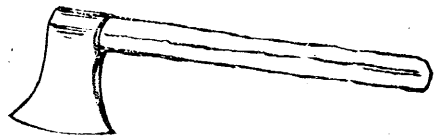

圖四十第

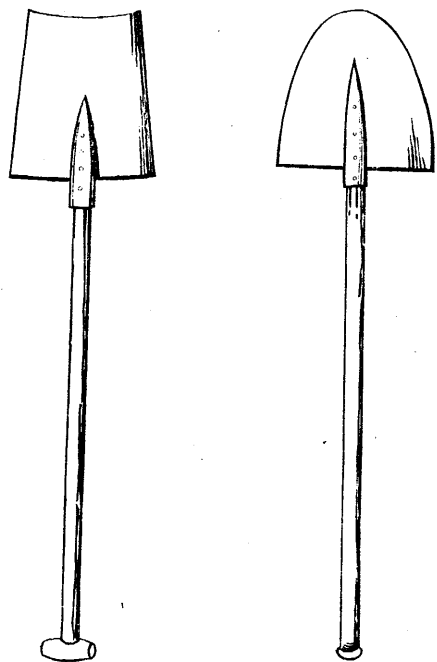

圖一十第

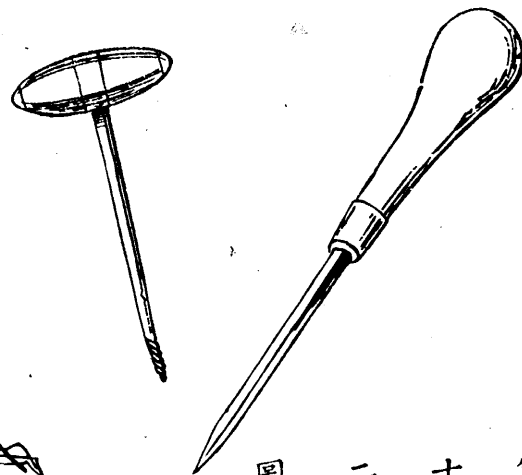

圖二十第

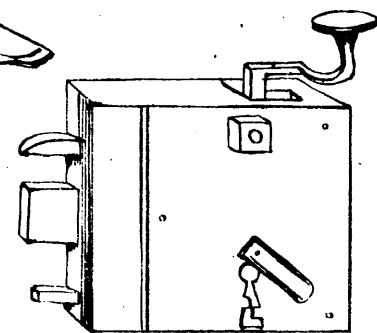
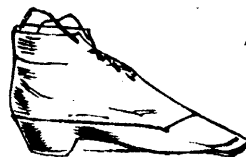



圖七十第

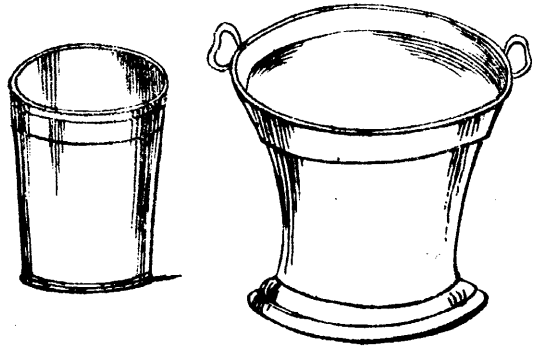

圖八十第

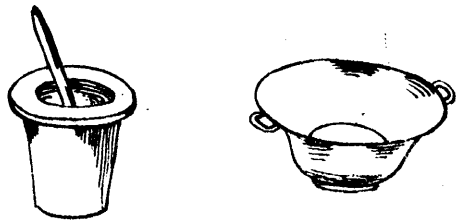

圖五十第

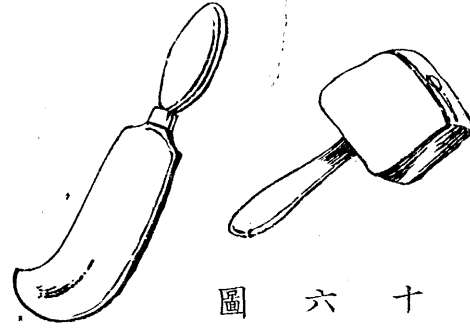

圖六十第

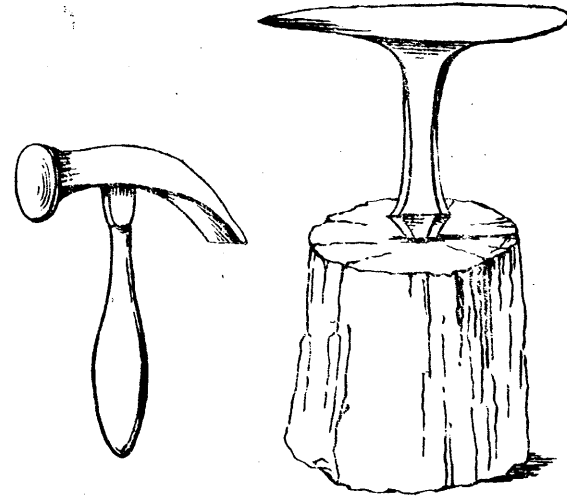

十  
二

小學書  
圖  
二

圖一十二第

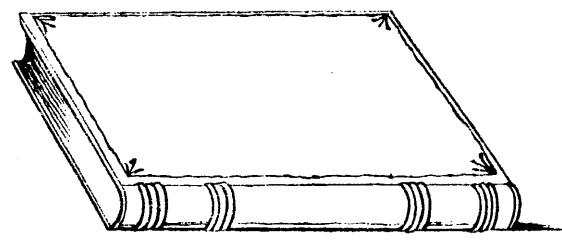

圖二十二第

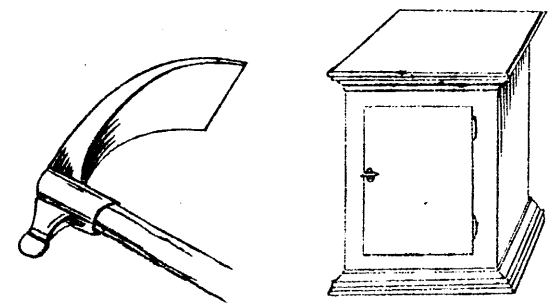

圖九十第

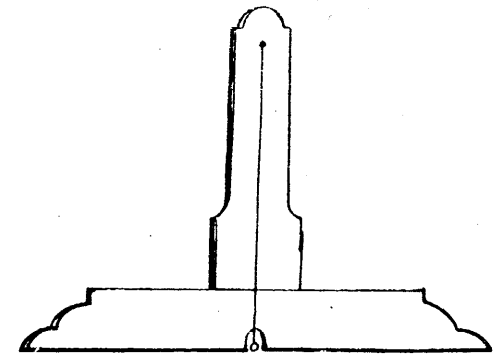

圖十二第

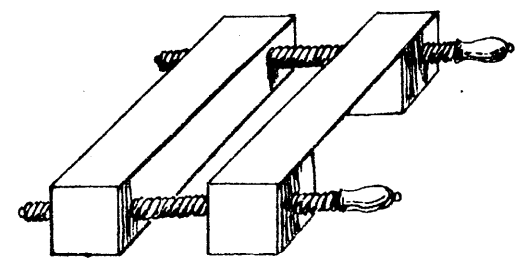

圖五十二第

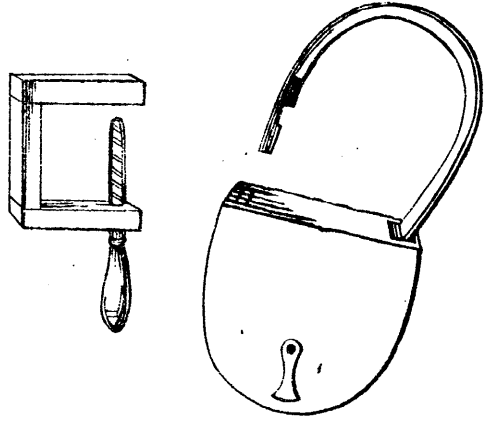

圖六十二第

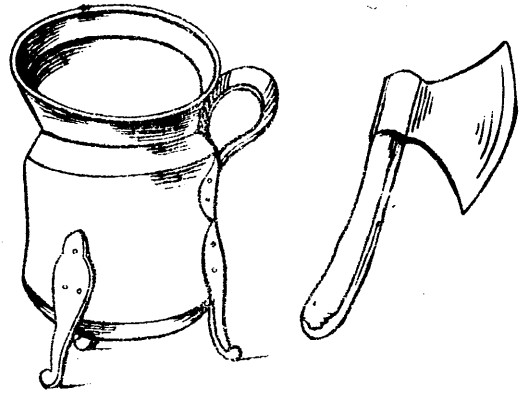

圖四十二第

圖三十二第

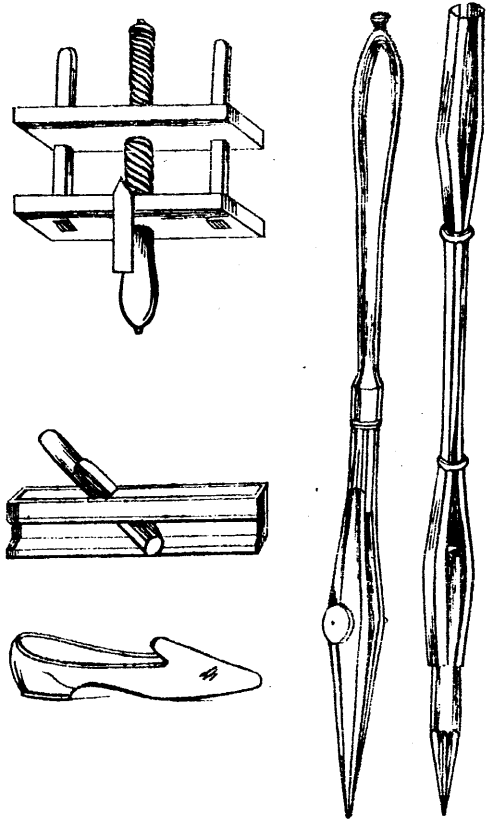

圖九十二第

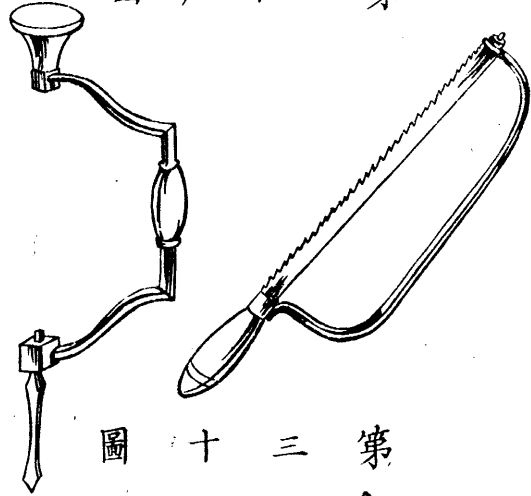

圖十三第



圖七十二第

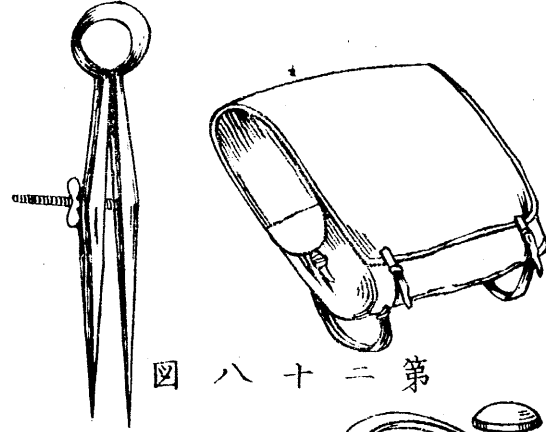

圖八十二第

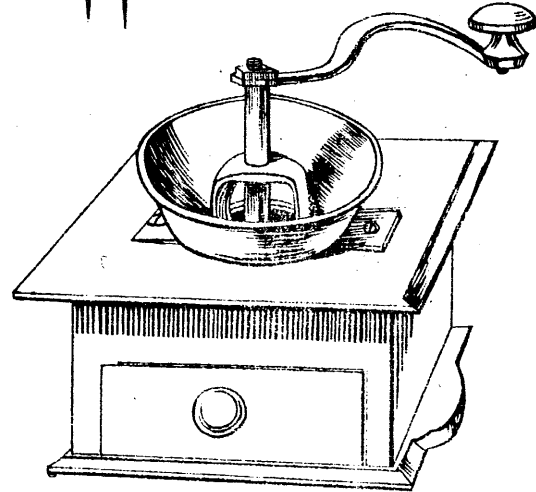

圖三十三第

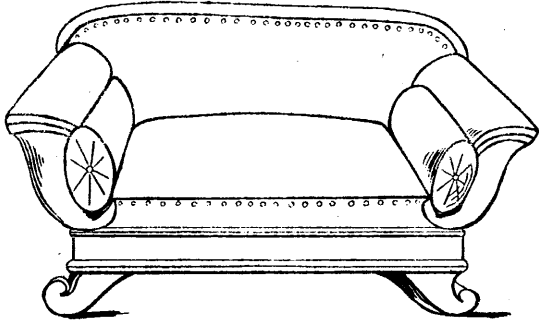

圖四十三第

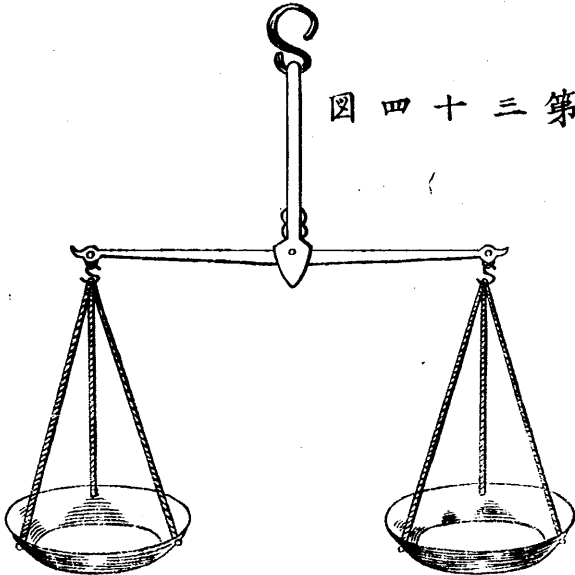

圖一十三第

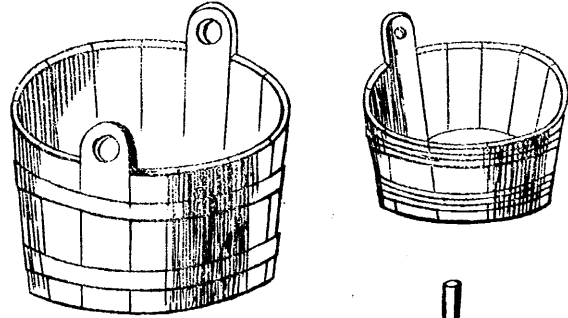

圖二十三第

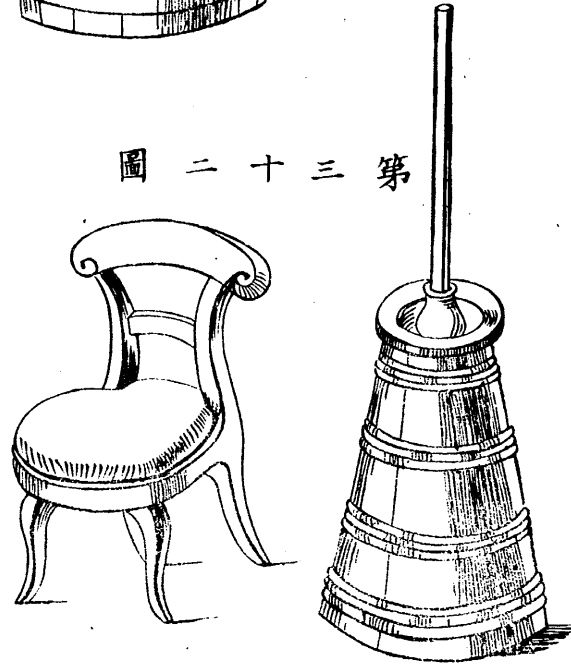

第一圖

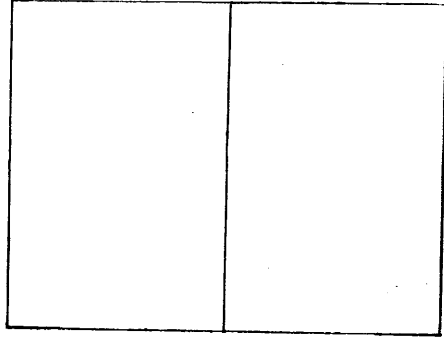

第二圖

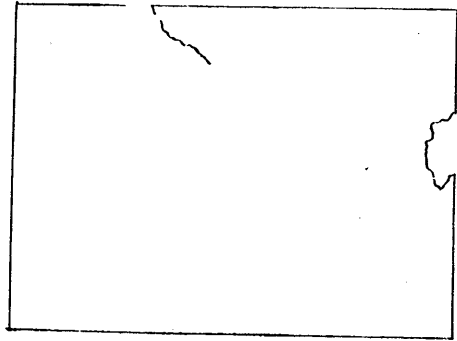

第四号

第三十五圖

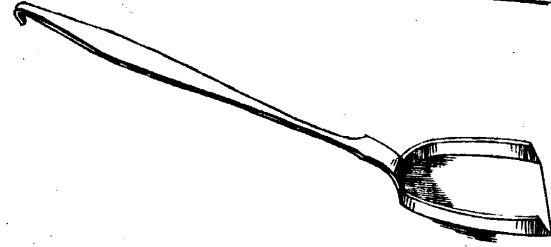
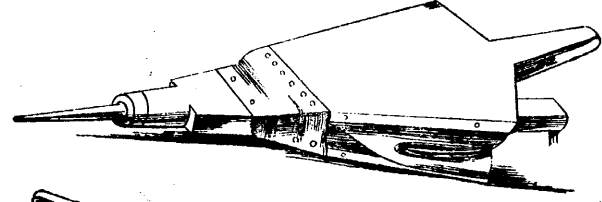

第三十六圖

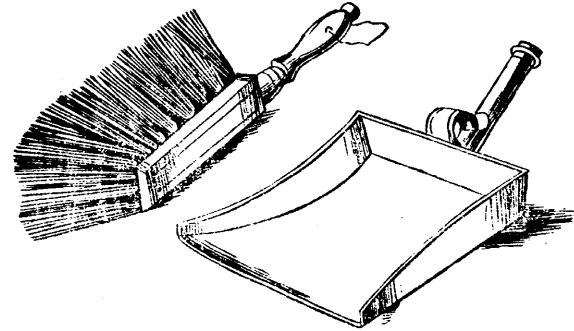

圖三第

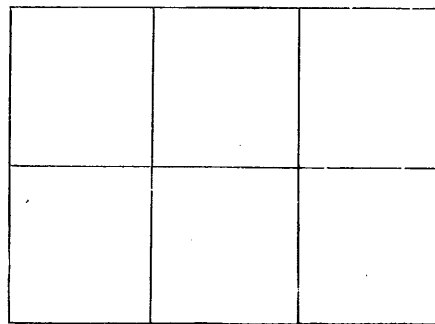

圖四第

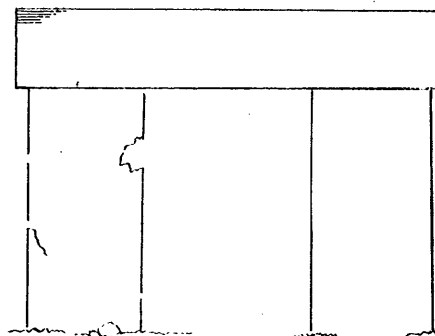

圖五第

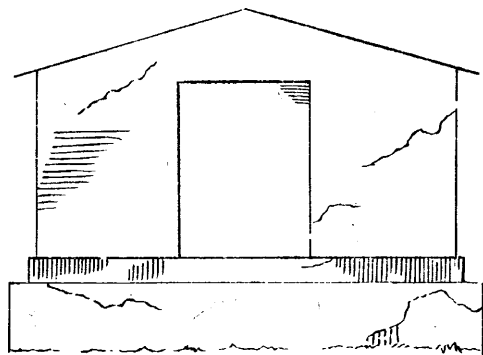

圖六第

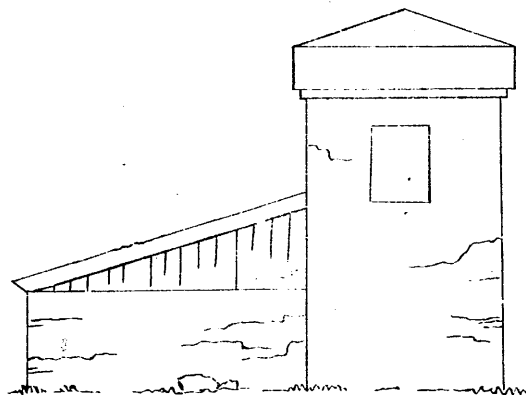

第七圖

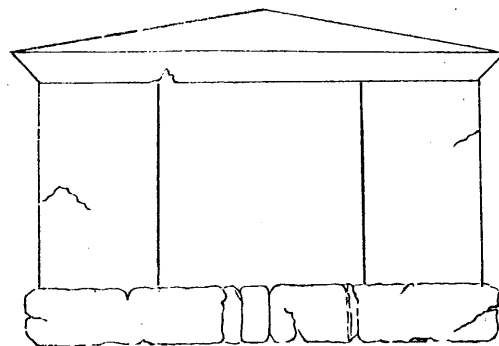

第八圖

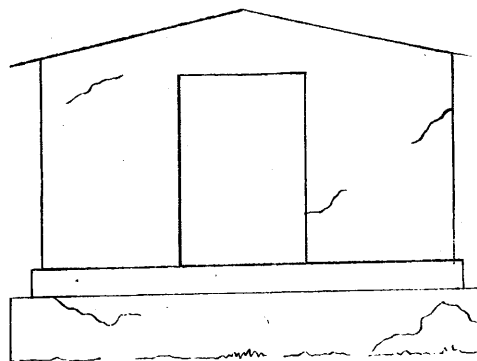

第九圖

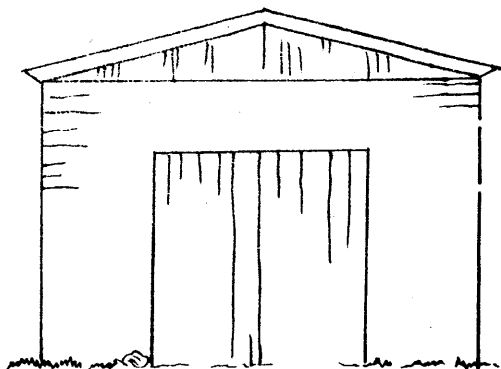

第十圖

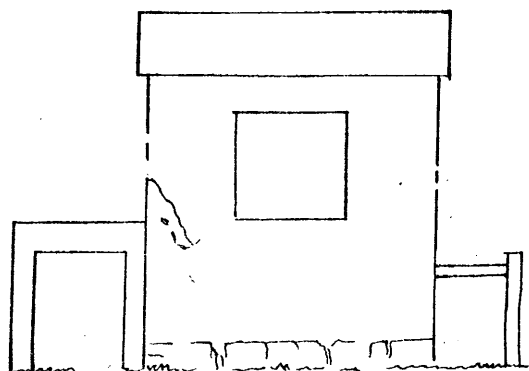



圖一十第

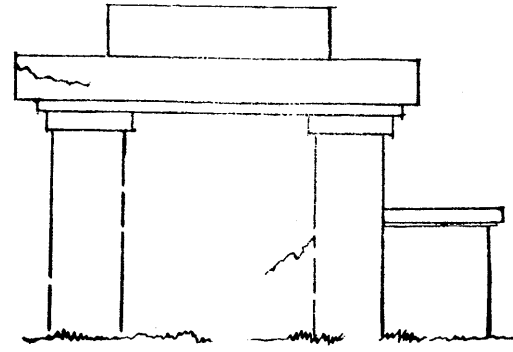

圖二十第

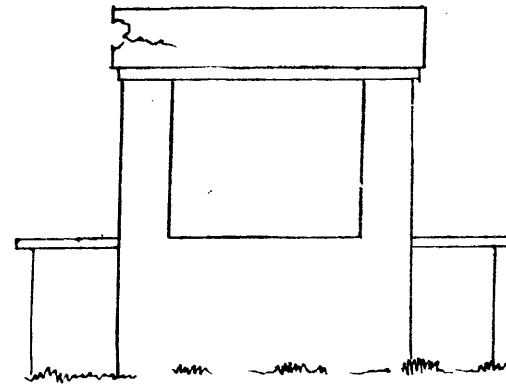

圖三十第

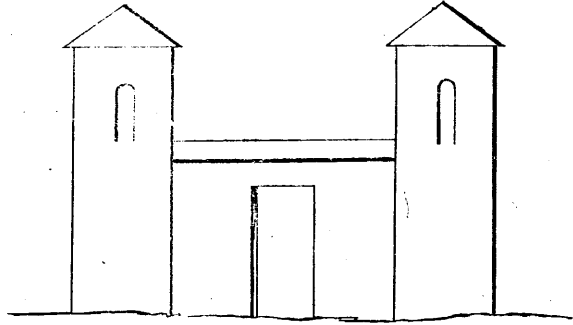

圖四十第

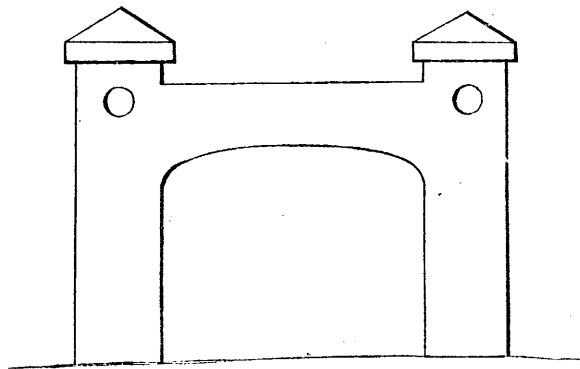

圖七十第

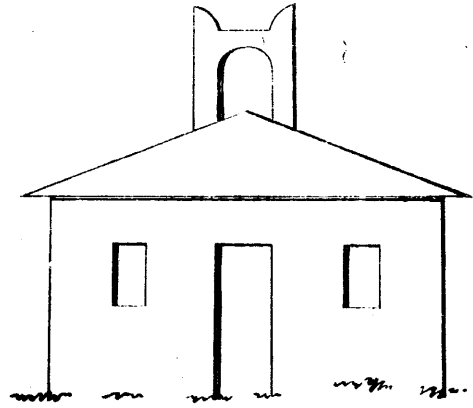

圖八十第

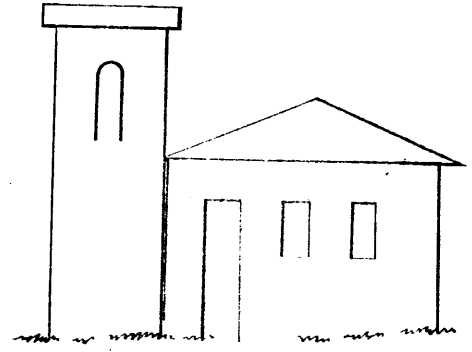

圖五十第

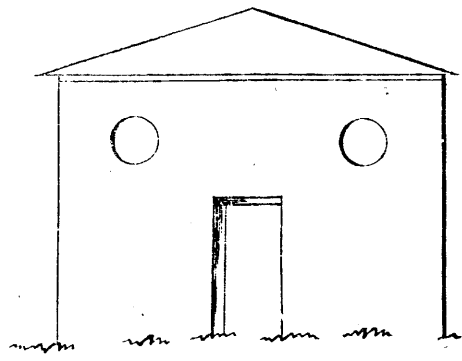

圖六十第

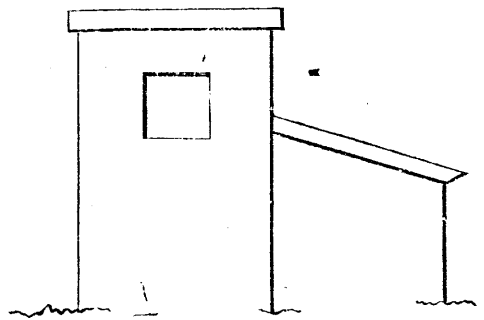

圖一十二第

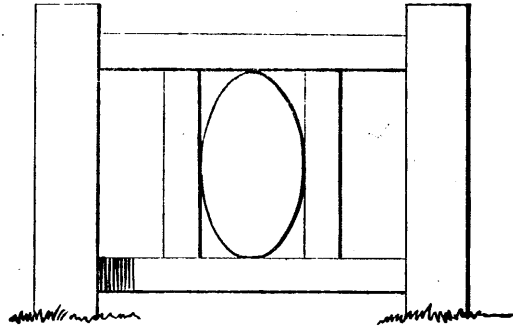

圖二十二第

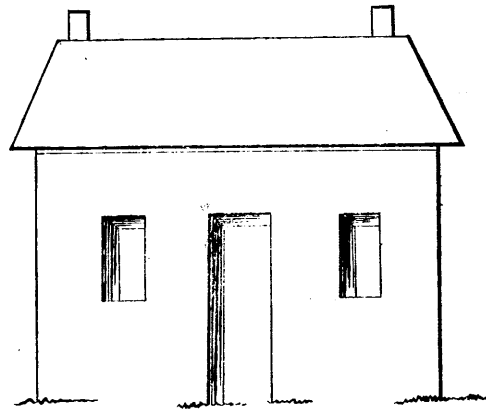

圖九十第

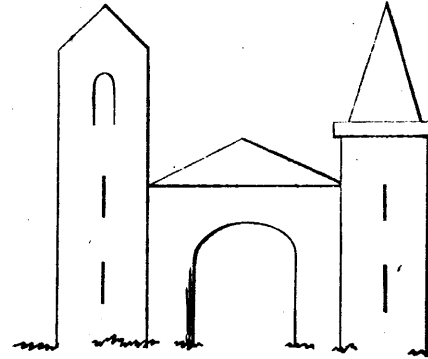

圖十二第

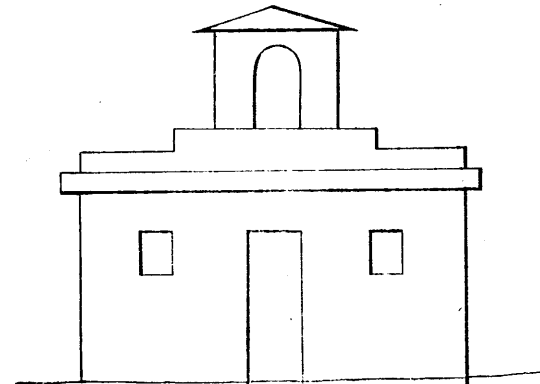

圖五十二第

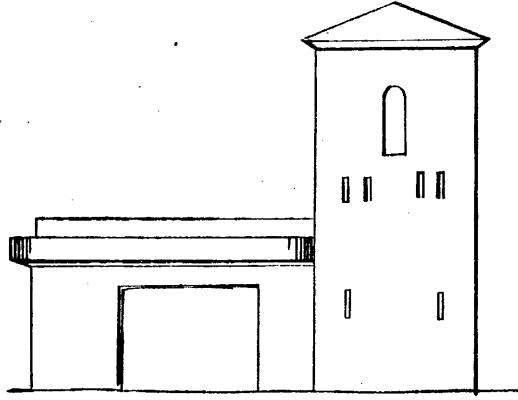

圖六十二第

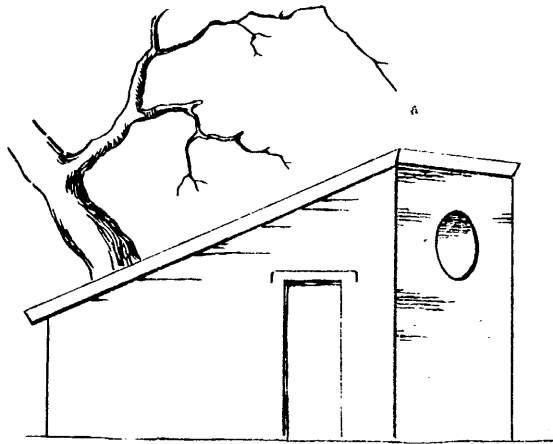

圖三十二第

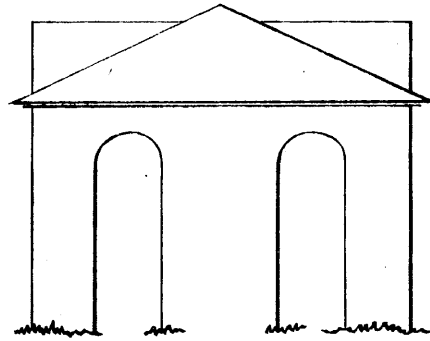

圖四十二第

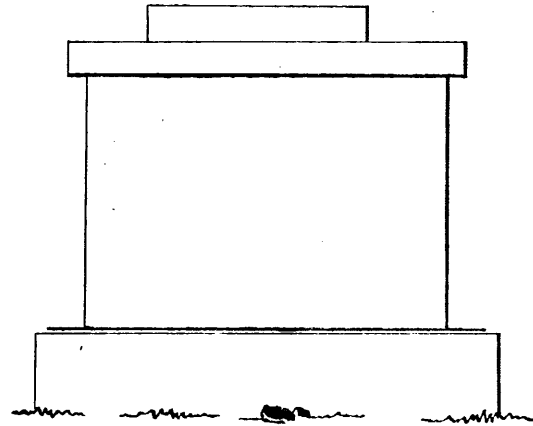

川  
學  
堂  
書  
畫

文  
部  
省

三  
十

K110, 17  
2

圖七十二第

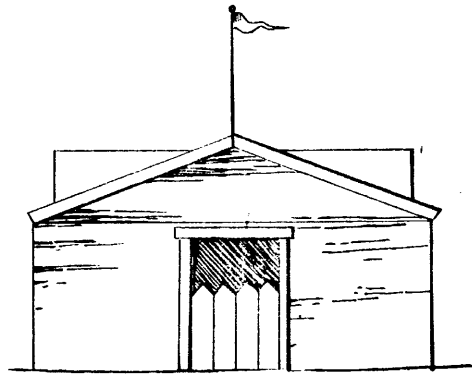

小學畫學書終

小學畫學書

圖八十二第

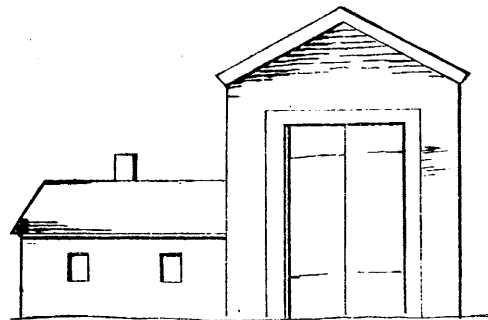

三  
期  
五  
日  
四

文  
部  
省

設  
地  
書  
局

瀨原堡 廣安備  
小坂 豐後兵備  
備前 備前  
水原 備前  
水原 備前  
水原 備前  
水原 備前  
水原 備前  
水原 備前  
水原 備前